

# BRAUN

7790 

7785 

+



7765



# Syncro Pro

Type 5492  
Type 5493

[www.braun.com/register](http://www.braun.com/register)



## Braun Infolines

Deutsch	4, 57
English	8, 57
Français	12, 57
Español	16, 58
Português	20, 58
Italiano	24, 58
Nederlands	28, 59
Dansk	32, 59
Norsk	36, 59
Svenska	40, 60
Suomi	44, 60
Türkçe	48
Ελληνικά	52, 60

<b>D</b>	<b>A</b>	<b>00 800 27 28 64 63</b> <b>00 800 BRAUNINFOLINE</b>
<b>CH</b>		<b>08 44 - 88 40 10</b>
<b>GB</b>		<b>0800 783 70 10</b>
<b>IRL</b>		<b>1 800 509 448</b>
<b>F</b>		<b>0 810 309 780</b>
<b>B</b>		<b>0 800 14 952</b>
<b>E</b>		<b>901 11 61 84</b>
<b>P</b>		<b>808 20 00 33</b>
<b>I</b>		<b>(02) 6 67 86 23</b>
<b>NL</b>		<b>0 800-445 53 88</b>
<b>DK</b>		<b>70 15 00 13</b>
<b>N</b>		<b>22 63 00 93</b>
<b>S</b>		<b>020 - 21 33 21</b>
<b>FIN</b>		<b>020 377 877</b>
<b>TR</b>		<b>0212 - 473 75 85</b>

### Internet:

[www.braun.com](http://www.braun.com)

Braun GmbH  
Frankfurter Straße 145  
61476 Kronberg/Germany

# Syncro Pro 7790

# Syncro Pro 7785 Syncro Pro 7765

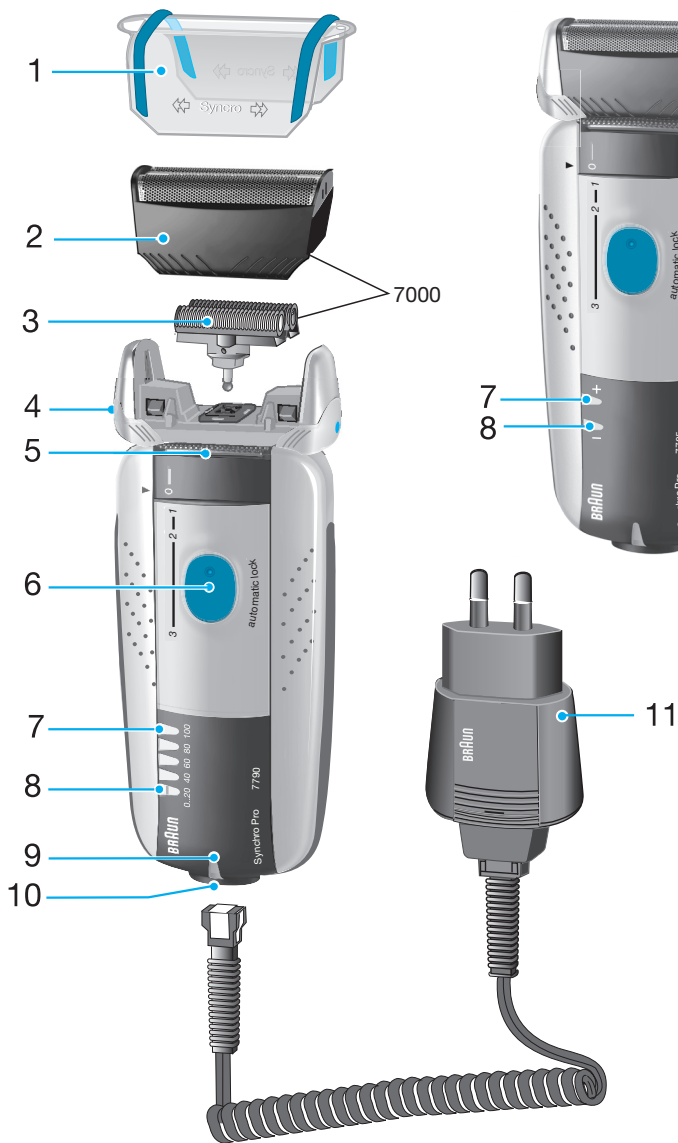

Unsere Produkte werden hergestellt, um höchste Ansprüche an Qualität, Funktionalität und Design zu erfüllen. Wir wünschen Ihnen mit Ihrem neuen Braun Rasierer viel Freude. Braun Syncro 7790 und 7785 werden mit dem Braun Clean&Renew™ Reinigungsgerät geliefert (siehe separate Bedienungsanleitung).

## «Smart Logic»

Die «Smart Logic» Elektronik in Ihrem Rasierer analysiert Ihr persönliches Rasierprofil und passt daran die Pflege der Akku-Einheit an, um eine optimale Leistung zu gewährleisten.

## Achtung

Das Gerät trocken halten.

Der Rasierer ist mit einem Spezialkabel mit integriertem Netzteil für Sicherheitskleinspannung ausgestattet. Es dürfen weder Teile ausgetauscht noch Veränderungen vorgenommen werden, da sonst Stromschlaggefahr besteht.

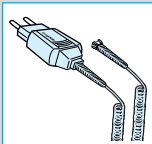

## Beschreibung

- |                                |                                |
|--------------------------------|--------------------------------|
| 1 Schutzkappe                  | 8 Restkapazitäts-Leuchte (rot) |
| 2 Scherfolie                   | 9 Kontrolllampe                |
| 3 Klingenblock                 | 10 Steckerbuchse               |
| 4 Entriegelungstaste           | 11 Spezialkabel                |
| 5 Langhaarschneider            |                                |
| 6 Schalter                     |                                |
| 7 Ladekontroll-Leuchten (grün) |                                |

## Aufladen des Rasierers

- **Erstladung:** Über das Spezialkabel den Rasierer (Schalterstellung «0») mindestens 4 Stunden am Netz aufladen. (Der Netzstecker kann sich leicht erwärmen.) Die «Smart Logic» Elektronik in Ihrem Rasierer überwacht automatisch den Ladezustand sowie den Lade-/Entladeprozess der Akku-Einheit und passt diese an Ihr persönliches Rasierprofil an.
- Von diesem Zeitpunkt an sorgt «Smart Logic» in Ihrem Rasierer für eine optimale Pflege der Akku-Einheit. Sollten Sie z.B. den Akku nie komplett entladen, wird dies von der «Smart Logic» Elektronik erkannt und Ihr Akku durch einen kompletten Entlade-/Ladezyklus neu formatiert (etwa alle 6 Monate, nur wenn erforderlich).
- Voll geladen kann der Rasierer je nach Bartstärke ca. 50 Minuten ohne Netzanschluss betrieben werden.

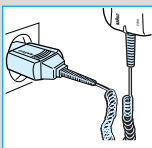
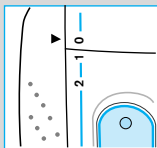

Die maximale Akku-Kapazität wird jedoch erst nach mehreren Lade- und Entladevorgängen erreicht.

- Günstigste Umgebungstemperatur beim Laden: 15 °C bis 35 °C.
- Setzen Sie Ihren Rasierer nicht für längere Zeiträume Temperaturen von mehr als 50 °C aus.

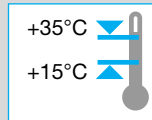

## Kontroll-Leuchten

Die Kontrolllampe zeigt an, dass der Rasierer mit Spannung versorgt wird.

**7790:** Bei Vollladung leuchten alle fünf Ladekontroll-Leuchten (pro Leuchte 20%), vorausgesetzt, der Rasierer ist am Netz angeschlossen oder eingeschaltet.

**7785/7765:** Die grüne Ladekontroll-Leuchte zeigt an, dass der Rasierer geladen wird. Nach Vollladung der Akku-Einheit blinkt oder erlischt die Ladekontroll-Leuchte. Späteres, gelegentliches Aufleuchten der Ladekontroll-Leuchte zeigt an, dass der Rasierer zur Erhaltung seiner Vollladung nachgeladen wird.

**7790/7785/7765:** Bei eingeschaltetem Rasierer blinkt die rote Restkapazitäts-Leuchte, wenn die Kapazität der Akku-Einheit auf ca. 20% abgesunken ist. Dann reicht die Ladung noch für ca. 2-3 Rasuren.

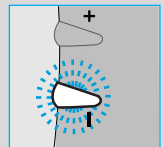
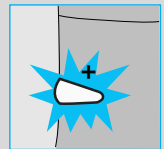
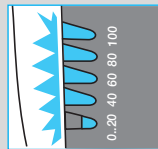
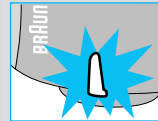

## Rasieren

### Schalterpositionen

0 = Aus (Einschaltsperr aktiv)

Schalter drücken und hochschieben, um den Rasierer einzuschalten:

1 = Rasur mit beweglichem Schwingkopf

Das bewegliche Schersystem sorgt automatisch für eine optimale Anpassung an die Gesichtsform

2 = Rasur mit fixiertem Schwingkopf in Winkelstellung (z.B. Rasur an engen Gesichtspartien wie unter der Nase)

3 = Der Langhaarschneider ist zugeschaltet (zum kontrollierten Trimmen von Schnauzbart und Haaransatz).

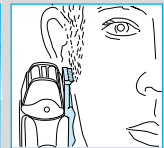
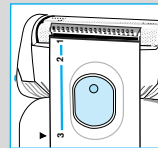
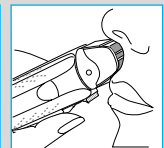
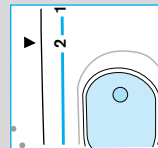
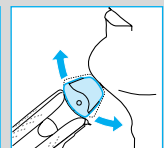
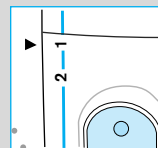

## Netzbetrieb

Wenn der Akku leer ist, kann die Rasur auch direkt über das Spezialkabel vom Netz erfolgen. (Sollte der Rasierer nach dem Einschalten nicht sofort laufen, ca. 1 Minute bei Schalterstellung «0» laden.)

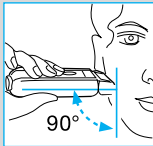

### Tipps für eine optimale Rasur

- Es empfiehlt sich, vor dem Waschen zu rasieren, da nach dem Waschen die Haut leicht aufgequollen ist.
- Rasierer im rechten Winkel (90°) zur Haut halten.
- Haut straffen und gegen die Bartwuchsrichtung rasieren.
- Um 100% der Rasierleistung zu erhalten, ersetzen Sie die Scherfolie und den Klingenblock spätestens alle 18 Monate oder sobald sie Verschleißerscheinungen zeigen.

## So halten Sie Ihren Rasierer in Bestform



### Automatische Reinigung

Das Braun Clean&Renew™ (nur bei den Modellen 7790 und 7785) sorgt automatisch für alle Reinigungs- und Schmierbedürfnisse Ihres Rasierers (siehe separate Bedienungsanleitung).

### Manuelle Reinigung

Zur bequemen, schnellen Reinigung nach jeder Rasur den Rasierer ausschalten und die Entriegelungstasten drücken, um die Scherfolie anzuheben (nicht vollständig abheben). Schalten Sie den Rasierer ca. 5–10 Sekunden lang ein, damit der Rasierstaub herausrieseln kann.

Für eine gründliche Reinigung (wöchentlich) nehmen Sie die Scherfolie ab und klopfen sie aus.

Den Klingenblock mit der Bürste reinigen und auch die Innenseiten des Schwingkopfs ausbürsten. Ca. alle vier Wochen den Klingenblock mit Braun Reinigungsmittel reinigen.

Wenn Sie sehr trockene Haut haben und die Laufzeit des Rasierers nachlässt, verteilen Sie einen Tropfen Leichtmaschinenöl auf der Scherfolie.

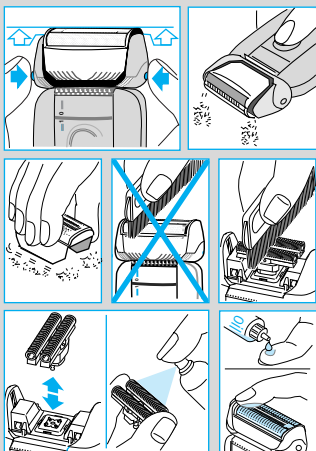

## Scherteile-Wechsel

Um 100% der Rasierleistung zu erhalten, wechseln Sie Scherfolie und Klingenblock spätestens alle 18 Monate oder sobald sie Verschleißerscheinungen zeigen. Für eine gründlichere Rasur mit weniger Hautreizung sollten Sie beide Teile gleichzeitig auswechseln.  
(Scherfolie und Klingenblock: 7000 Series)



7000

## Umweltschutz

Dieses Gerät enthält Akkus. Im Sinne des Umweltschutzes darf dieses Gerät am Ende seiner Lebensdauer nicht mit dem Hausmüll entsorgt werden. Die Entsorgung kann über eine Braun Kundendienststelle oder über lokal verfügbare Rückgabe- und Sammelsysteme erfolgen.



Änderungen vorbehalten.

Dieses Gerät entspricht den EU-Richtlinien  
EMV 89/336/EWG und Niederspannung  
73/23/EWG.



Elektrische Angaben siehe Bedruckung auf dem  
Spezialkabel.

Our products are designed to meet the highest standards of quality, functionality and design. We hope you enjoy your new Braun shaver. Braun Syncro 7790 and 7785 are supplied with a Braun Clean&Renew™ (please see separate use instructions).

## «Smart Logic»

The «Smart Logic» electronics inside your shaver analyzes your personal shaving patterns, and then adapts the battery care to ensure optimal performance.

## Warning

Keep the appliance dry.

Your shaver is provided with a special cord set with an integrated Safety Extra Low Voltage power supply. Do not exchange or manipulate any part of it. Otherwise there is risk of electric shock.

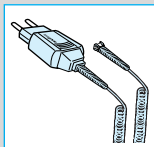

## Description

- |                       |                           |
|-----------------------|---------------------------|
| 1 Foil protection cap | 7 Charging lights (green) |
| 2 Shaver foil         | 8 Low-charge light (red)  |
| 3 Cutter block        | 9 Pilot light             |
| 4 Foil release button | 10 Shaver socket          |
| 5 Long hair trimmer   | 11 Special cord set       |
| 6 Switch              |                           |

## Charging the shaver

- **First charging:** Using the special cord set, connect the shaver to an electrical outlet with the switch on position «0» and charge it for at least 4 hours (plug might get warm). The «Smart Logic» inside your shaver automatically monitors the condition of the batteries as well as the charging/discharging processes and adapts them to your personal shaving patterns.
- From now on, the «Smart Logic» inside your shaver will ensure optimal care of the battery. If, for instance, it is your habit to never let the batteries get low, the «Smart Logic» will recognize this, look for a pause when you are likely to not use the shaver and completely discharge and then recharge your shaver to recondition the batteries (every six months at the most, and only when necessary).
- A full charge will give up to 50 minutes of cordless shaving time depending on your beard growth. However, the maximum battery capacity will only be reached after several charging/discharging cycles.
- Best environmental temperature range for charging is 15°C to 35°C.

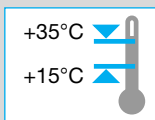
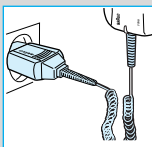
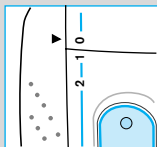



- Do not expose the shaver to temperatures of more than 50 °C for longer periods of time.

## Indicator lights

The pilot light shows that the shaver is connected to the mains.

**7790:** When the rechargeable battery is fully charged, all five charging lights illuminate (20% per light), provided the shaver is connected to the mains or switched on.

**7785/7765:** The green charging light shows that the shaver is being charged. When the rechargeable battery is fully charged, the charging light flashes or goes off. If later on, the charging light comes on again, this indicates that the shaver is being recharged to maintain its full capacity.

**7790/7785/7765:** The red low-charge light flashes when the battery capacity has dropped below 20%, provided the shaver is switched on. The remaining capacity will then be sufficient for 2 to 3 shaves.

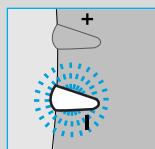
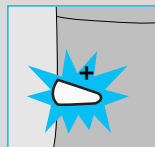
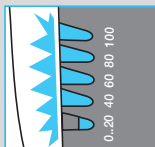
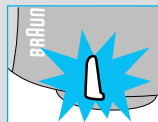

## Shaving

### Switch positions

0 = Off (switch is locked)

Press and push up the switch to operate the shaver:

1 = Shaving with the pivoting head

The pivoting cutting system automatically adjusts to every contour of your face

2 = Shaving with the pivoting head locked at an angle (to permit shaving in difficult areas, e.g. under the nose)

3 = The long hair trimmer is activated

(for trimming sideburns, moustache and beard).

### Shaving with the cord

If the rechargeable batteries are discharged, you may also shave with the shaver connected to an electrical outlets via the special cord set.

(If the shaver does not run immediately, charge it with the switch on position «0» for approx. 1 minute.)

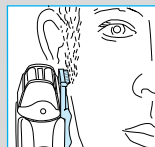
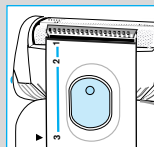
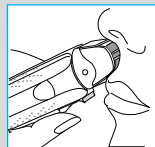
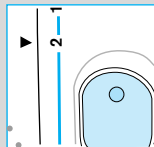
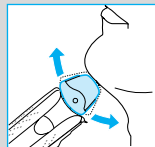
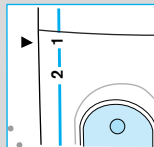

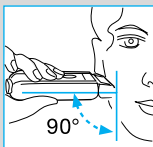

### Tips for the perfect shave

- We recommend that you shave before washing, as the skin tends to be slightly swollen after washing.
- Hold the shaver at right angles (90°) to the skin.
- Stretch your skin and shave against the direction of beard growth.
- To maintain 100% shaving performance, replace your foil and cutter block at least every 18 months or when worn.

## Keeping your shaver in top shape



### Automated cleaning

The Braun Clean&Renew™ (with 7790 and 7785 models only) automatically takes care of all cleaning and lubrication needs of your shaver.

Please refer to separate use instructions.

### Manual cleaning

For easy cleaning after each shave, switch the shaver off. Press the release buttons to lift the shaver foil (do not remove the foil completely). Switch on the shaver for approx. 5-10 seconds so that the shaved stubbles can fall out.

For a thorough cleaning (weekly), remove the shaver foil and tap it out on a flat surface. Using the brush, clean the cutter block and the inner area of the pivoting head. About every four weeks, clean the cutter block with Braun cleaning agents.

If your skin is very dry and you notice a reduced operation time of the shaver, apply a drop of light machine oil onto the shaver foil.

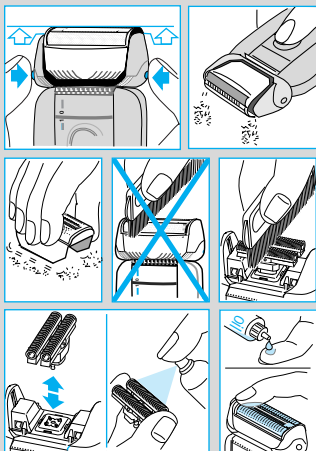

### Replacing the shaving parts

To maintain 100% shaving performance, replace your foil and cutter block at least every 18 months or when worn. Change both parts at the same time for a closer shave with less skin irritation.

(Shaver foil and cutter block: 7000 series)



7000

## Environmental notice

This product contains rechargeable batteries. In the interest of protecting the environment, please do not dispose of the product in the household waste at the end of its useful life. Disposal can take place at a Braun Service Centre or at appropriate collection points provided in your country.



Subject to change without notice.

This product conforms to the European Directives EMC 89/336/EEC and Low Voltage 73/23/EEC.



For electric specifications, see printing on the special cord set.

Nos produits sont conçus pour satisfaire aux plus hautes exigences en matière de qualité, fonctionnalité et design. Nous espérons que vous serez pleinement satisfait de votre nouveau rasoir Braun. Le rasoir Braun Syncro 7790/7785 est livré accompagné d'un chargeur nettoyant Braun Clean&Renew™ (voir notice distincte).

## Dispositif « Smart Logic » intégré

Le dispositif électronique « Smart Logic » intégré au rasoir analyse les habitudes de rasage personnelles de l'utilisateur, puis adapte la gestion de la batterie pour assurer des performances optimales.

## Précautions

Ne jamais laisser l'appareil se mouiller.

Votre rasoir est fourni avec un adaptateur basse tension. Par conséquent, vous ne devez modifier ou manipuler aucun de ses composants afin d'éviter tout risque d'électrocution.

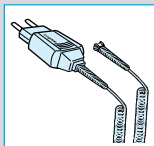

## Description

- |   |                                       |
|---|---------------------------------------|
| 1 Capot de protection de la grille        | 7 Témoins lumineux de charge (vertes) |
| 2 Grille de rasage                        | 8 Témoin lumineux de décharge (rouge) |
| 3 Bloc-couteaux                           | 9 Témoin lumineux                     |
| 4 Bouton d'ouverture de la tête de rasage | 10 Prise du rasoir                    |
| 5 Tondeuse rétractable                    | 11 Adaptateur basse tension           |
| 6 Interrupteur central                    |                                       |

## Recharge du rasoir

- **Première charge :** Lorsque vous utilisez l'adaptateur basse tension, éteignez le rasoir avant de le brancher sur le secteur en mettant l'interrupteur central en position «0» et laissez-le se charger pendant au moins 4 heures (la prise pourrait devenir tiède). Le dispositif « Smart Logic » intégré au rasoir contrôle automatiquement l'état des batteries ainsi que les opérations de charge/décharge, puis les adapte aux habitudes personnelles de rasage de l'utilisateur.
- A partir de ce jour, le dispositif « Smart Logic » du rasoir garantira une gestion optimale de la batterie. Si, par exemple, l'utilisateur a pris l'habitude de ne jamais laisser les batteries se décharger, le dispositif « Smart Logic » le

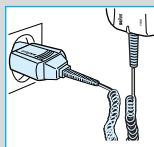
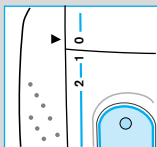

repérera, recherchant une période d'interruption au cours de laquelle l'utilisateur est susceptible de ne pas utiliser le rasoir, puis déchargera entièrement le rasoir et le rechargera afin de régénérer les batteries (ce qu'il fera tous les six mois tout au plus, et uniquement lorsque ce sera nécessaire).

- Une pleine charge procurera environ 50 minutes de rasage sans fil en fonction du type de barbe. Cependant, la capacité maximum des batteries sera atteinte seulement après plusieurs cycles de charge et de décharge.
- La température idéale pour la mise en charge est comprise entre 15°C et 35°C.
- Ne pas exposer le rasoir de façon prolongée à des températures supérieures à 50°C.

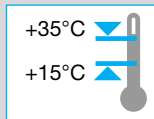

## Témoins lumineux

Le témoin lumineux indique que le rasoir est branché sur le secteur.

**7790** : Lorsque la batterie rechargeable est à pleine charge, l'ensemble des cinq témoins de charge s'allument (20% pour chaque témoin), à condition que le rasoir soit branché sur le secteur ou sous tension.

**7785/7765** : Le témoin de recharge vert indique que le rasoir est en cours de recharge. Lorsque la batterie rechargeable sera entièrement rechargée, le témoin de recharge clignotera ou s'éteindra.

Si, par la suite, le témoin de recharge se rallume, c'est le signe que le rasoir se recharge pour se maintenir à pleine capacité.

**7790, 7785 et 7765** : Le témoin lumineux de décharge clignote quand la capacité de la batterie est descendue en dessous de 20 % et que le rasoir est en marche. La capacité restante sera alors suffisante pour 2 ou 3 autres rasages.

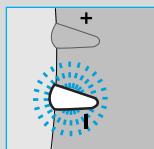
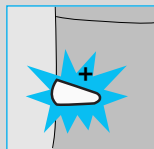
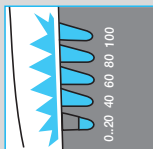
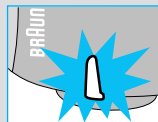

## Rasage

### Positions de l'interrupteur central

0 = Arrêt (l'interrupteur central est verrouillé)

Appuyez et poussez l'interrupteur central pour mettre en marche le rasoir:

1 = Rasage avec la tête pivotante

Le système de coupe pivotant s'adapte automatiquement aux contours du visage

2 = Rasage avec la tête pivotante bloquée en angle (pour faciliter le rasage sur les zones difficiles, telles que sous le nez)

3 = Tondeuse en fonctionnement

(pour tailler les pattes, la moustache et la barbe)

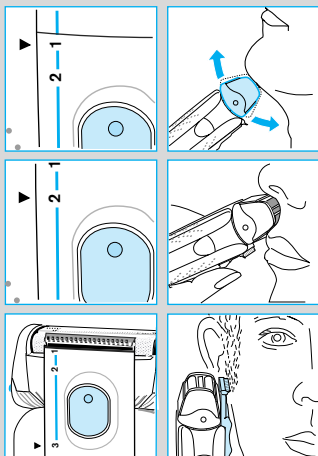

### Rasage avec le cordon d'alimentation

Lorsque vous utilisez l'adaptateur basse tension, éteignez le rasoir avant de le brancher sur une prise électrique. (Si le rasoir ne fonctionne pas immédiatement, rechargez-le en le mettant sur position «0» pendant 1 minute environ.)

### Conseils d'utilisation pour un rasage parfait

- Toujours se raser avant la toilette faciale car la peau a tendance à légèrement gonfler lorsqu'elle est humide.
- Tenir le rasoir perpendiculairement (90°) au visage.
- Tendre la peau et se raser dans le sens contraire de la pousse du poil.
- Pour conserver 100% de la performance de votre rasoir, remplacez la grille et le bloc-couteaux tous les 18 mois.

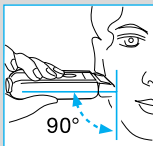

## Pour conserver votre rasoir en bon état

### Nettoyage automatique

Le chargeur auto-nettoyant Braun Clean&Renew™ (uniquement pour les modèles 7790 et 7785) prend soin de tous les besoins de votre rasoir en termes de nettoyage et de lubrification. Merci de vous référer au mode d'emploi séparée.



## Nettoyage manuel

Pour un nettoyage facile après chaque rasage, arrêtez votre rasoir. Appuyez sur les boutons d'éjection pour soulever la grille du rasoir (ne pas enlever complètement la grille). Mettez votre rasoir en marche pendant 5 à 10 secondes environ afin que les résidus de barbe puissent tomber.

Pour un nettoyage plus approfondi (hebdomadaire), enlevez la grille du rasoir et tapez légèrement sur une surface plane. En utilisant la brosse, nettoyez le bloc-couteaux et la partie interne de la tête pivotante. Toutes les 4 semaines environ, nettoyez le bloc-couteaux avec du liquide nettoyant Braun.

Si votre peau est très sèche et si vous constatez une baisse d'efficacité de votre rasoir, appliquez une goutte d'huile de machine à coudre sur la grille du rasoir.

## Remplacement des pièces détachées du rasoir

Pour une performance de rasage optimale, changez vos grilles et bloc-couteaux tous les 18 mois ou lorsqu'ils sont usés. Pour un rasage précis sans irritations de la peau, changez les deux éléments simultanément. (Grille et bloc-couteaux: référence n° 7000)

## Respect de l'environnement

Ce produit contient des batteries rechargeables. Afin de protéger l'environnement, ne jetez jamais l'appareil dans les ordures ménagères à la fin de sa durée de vie. Remettez-le à votre centre service agréé Braun ou déposez-le dans des sites de récupération appropriés conformément aux réglementations locales ou nationales en vigueur.

Sujet à modifications sans préavis.

Cet appareil est conforme aux normes Européennes fixées par les Directives 89/336/EEC et la directive Basse Tension 73/23/EEC.



Voir les spécifications électriques mentionnées sur l'adaptateur basse tension.

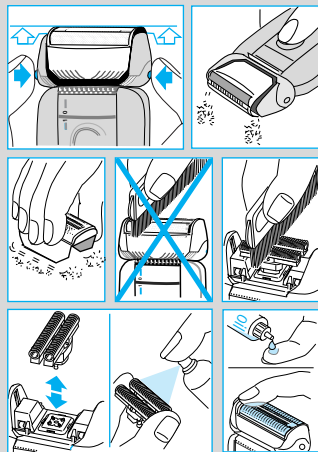

7000

Nuestros productos están desarrollados para alcanzar los más altos estándares de calidad, funcionalidad y diseño. Esperamos que su afeitadora Braun satisfaga por completo sus necesidades. Su afeitadora Braun Syncro 7790/7785 viene provista del Centro Clean & Charge (ver manual adjunto).

## «Smart Logic»

El chip «Smart Logic» de su afeitadora analiza sus hábitos de afeitado, para después programar el tiempo óptimo de recarga automática y así lograr el mejor rendimiento de su afeitadora.

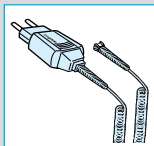

## Precaución

No permita que el aparato se moje.

Su afeitadora viene provista de una conexión especial segura, un transformador integrado de bajo voltaje. Por lo tanto no debe cambiar o manipular ninguna parte de la afeitadora. De lo contrario corre el riesgo de sufrir una descarga eléctrica.

## Descripción

- |                                 |                                       |
|---------------------------------|---------------------------------------|
| 1 Protector de lámina           | 7 Luces indicadoras de carga (verdes) |
| 2 Lámina                        | 8 Luz indicadora de baja carga (roja) |
| 3 Bloque de cuchillas           | 9 Luz piloto                          |
| 4 Botón de extracción de lámina | 10 Conexión de la afeitadora          |
| 5 Cortapatillas                 | 11 Cable especial de conexión         |
| 6 Interruptor                   |                                       |

## Proceso de carga

- Primera carga: Utilice el cable especial de conexión y conecte la afeitadora a la red con el interruptor en la posición «0» y cárguela **al menos durante 4 horas** (el enchufe puede llegar a calentarse). El chip «Smart Logic» controla el estado actual de la batería y el proceso de carga/descarga, para adaptarlos a sus hábitos personales de afeitado.
- Desde ahora, el chip «Smart Logic» garantizará el cuidado óptimo de la batería. Por ejemplo, si usted acostumbra a mantener siempre muy cargada la batería, el chip «Smart Logic» reconocerá este hábito, buscará un intervalo de tiempo en la que usted no acostumbra a usar la máquina, y aprovechará para recargar y volver a cargar

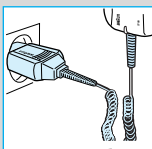
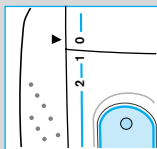



completamente (una vez cada seis meses y siempre que sea necesario).

- Una carga completa le permitirá aproximadamente 50 minutos de afeitado sin cable, en función del crecimiento de su barba. Sin embargo, la capacidad máxima de batería se alcanzará únicamente después de varios procesos de carga / descarga.
- Rango de temperatura ambiente ideal para el proceso de carga: 15 °C-35 °C.
- No exponer la afeitadora a temperaturas superiores a 50 °C durante un largo periodo de tiempo.

## Indicadores luminosos

- La luz piloto indica que la afeitadora está conectada a la red.
- **7790:** Cuando la batería se encuentre completamente cargada, los cinco indicadores luminosos se encenderán, siempre y cuando la afeitadora se encuentre encendida o conectada a la red.
- **7785/7765:** La luz verde indica que la batería está siendo cargada. Cuando la batería se encuentra completamente cargada, el indicador de carga se apagará. Si más tarde, el indicador de carga se enciende otra vez, esto indica que la afeitadora está siendo recargada para mantener la batería a su total capacidad.
- **7790, 7785 e 7765:** La luz roja indicadora de baja carga se enciende de forma intermitente cuando la batería está por debajo del 20% de su capacidad, siempre que la afeitadora esté encendida. La capacidad restante será suficiente para 2 ó 3 afeitados adicionales.

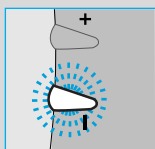
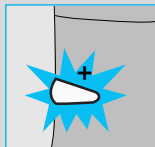
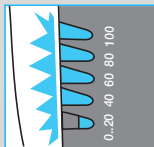
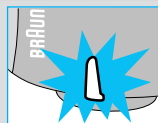
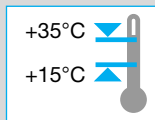

## Afeitado

### Posiciones del interruptor

0 = Apagado (el interruptor está apagado)

Presione y mueva hacia arriba el interruptor para poner en marcha la afeitadora:

1 = Afeitado con el cabezal basculante

El sistema de afeitado con el cabezal basculante se ajusta automáticamente a todos los contornos de la cara

2 = Afeitado con el cabezal basculante fijo en un ángulo determinado (permite un mejor afeitado en áreas difíciles como debajo de la nariz)

3 = Activa el cortapatillas para recortar patillas, bigote y barba.

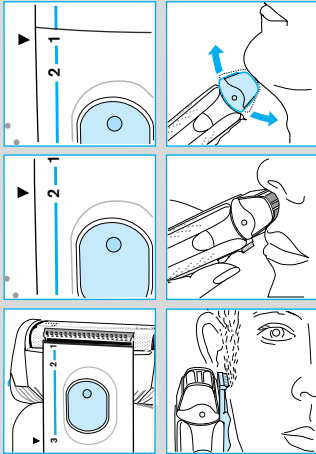

### Afeitado con cable

Si la batería recargable está descargada, puede afeitarse con la afeitadora conectada a la red a través del cable de conexión. (Si la afeitadora no funciona inmediatamente, recárguela durante 1 minuto aproximadamente en la posición «0».)

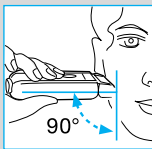

### Recomendaciones para un afeitado perfecto

- Recomendamos que se afeite antes de lavarse, ya que la piel tiende a hincharse ligeramente después de lavarse.
- Mantenga la afeitadora en ángulo recto con la piel (90°).
- Estire la piel y deslice la afeitadora en la dirección contraria al crecimiento de la barba.
- Para mantener el rendimiento al 100% de la afeitadora, sustituya la lámina y las cuchillas cada 18 meses como mínimo o cuando estén gastadas.

## Mantenga su afeitadora en óptimo estado

### Limpeza automática

El Braun Clean&Renew™ (sólo modelos 7790 y 7785) se encarga de satisfacer todas las necesidades de limpieza y lubricación de su afeitadora. Por favor, consulte el apartado de instrucciones.



## Limpieza manual

Para una fácil limpieza después de cada afeitado, apague la afeitadora. Presione los botones de extracción para levantar la lámina (no extraiga la lámina completamente). Encienda la afeitadora y manténgala encendida entre 5 y 10 segundos para que los restos del afeitado puedan desprenderse.

Para una limpieza en profundidad (semanal), extraiga la lámina y golpee suavemente en una superficie lisa. Limpie cuidadosamente el bloque de cuchillas y la zona interna del cabezal basculante con el cepillo. Aproximadamente cada cuatro semanas, limpie el bloque de cuchillas con los sprays limpiadores de Braun.

Si su piel es muy seca y observa que la acción de su afeitadora disminuye, aplique una gota de aceite de máquina en la lámina.

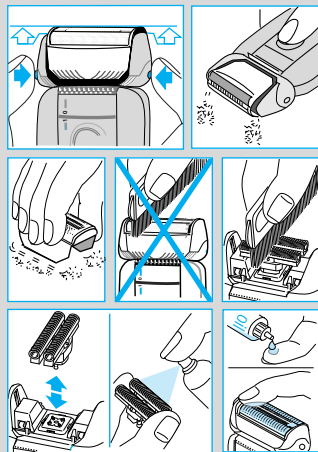

## Recambio de componentes

Para asegurar un rendimiento 100% de su afeitadora, conviene sustituir la lámina y el bloque de cuchillas cada 18 meses, o cuando se encuentren gastados. Sustituya las dos piezas al mismo tiempo para asegurarse un apurado óptimo con la menor irritación para la piel. (Recambio de lámina y bloque de cuchillas N° 7000)



7000

## Información medioambiental

Este producto contiene baterías recargables. Para preservar el medio ambiente, no tire este producto a la basura al final de su vida útil. Para reemplazarla puede acudir a un Centro de Asistencia Técnica Braun o a los puntos de recogida habilitados por los ayuntamientos.



Sujeto a cambio sin previo aviso.

Este producto cumple con las normas de Compatibilidad Electromagnética (CEM) establecidas por la Directiva Europea 89/336/EEC y las Regulaciones para Bajo Voltaje (73/23 EEC).



Vea las especificaciones eléctricas impresas en el cable especial de conexión.

Os nossos produtos são concebidos para satisfazer os mais elevados padrões de qualidade, funcionalidade e design. Esperamos que desfrute bem da sua nova máquina de barbear Braun. A sua Braun Syncro 7790/7785 é fornecida com o Sistema de Clean&Renew™ (por favor leia atentamente as instruções de uso fornecidas separadamente)

## «Smart Logic»

A electrónica «Smart Logic» que se encontra no interior da sua Máquina analisa o seu padrão pessoal de barbeado, para posteriormente proteger a bateria e assim obter uma performance optima em todas as utilizações.

## Precaução

Não permita que o aparelho se molhe.

A sua Máquina de Barbear vem provida com um transformador de baixa voltagem. Não substitua ou manipule qualquer peça da Máquina. Se o fizer poderá correr o risco de sofrer de um choque eléctrico.

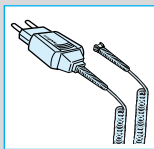

## Descrição

- |                                       |  |
|---------------------------------------|--|
| 1 Tampa de protecção da rede          | 8 Luz indicadora de carga reduzida (encarnada) |
| 2 Rede metálica de barbear            | 9 Luz piloto                                   |
| 3 Bloco de lâminas                    | 10 Tomada                                      |
| 4 Botão de desengate da rede          | 11 Cabo de conexão especial                    |
| 5 Trimmer para pêlos cumpridos        |  |
| 6 Interruptor                         |  |
| 7 Luzes indicadoras de carga (verdes) |  |

## Carga da máquina de barbear

- **Primeira carga:** Utilizando o cabo de conexão especial, conecte a Máquina à corrente eléctrica com o interruptor na posição «0» e carregue-a durante pelo menos 4 horas (a ficha pode aquecer). O «Smart Logic» que se encontra no interior da sua Máquina monitoriza automaticamente o estado das baterias, assim como o processo de carga/descarga, adaptando deste modo as baterias ao seu padrão pessoal de barbeado.
- Apartir de agora, a «Smart Logic» assegura uma optima protecção da bateria. Se, por exemplo, é seu habito nunca deixar descarregar totalmente as baterias da sua

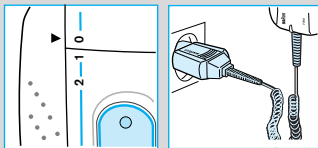

Máquina, a «Smart Logic» irá identificar essa falha, procurar uma pausa onde não utilize a sua Máquina e descarregá-la totalmente, para voltar a carregá-la recondicionando as baterias.

- Uma carga completa permitirá a utilização durante cerca de 50 minutos sem o cabo de alimentação, dependendo do crescimento da barba. Contudo, a capacidade máxima de carga só será atingida após vários ciclos de carga/descarga.
- A temperatura ambiente ideal para recarga é de 15°C a 35°C.
- Não exponha a sua Máquina de Barbear a temperaturas superiores a 50°C por grandes períodos de tempo.

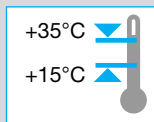

## Luzes indicadoras

- A luz piloto indica que a máquina de barbear se encontra ligada à corrente.
- **7790:** Quando a bateria se encontrar totalmente recarregada, todos os 5 indicadores de carga se iluminarão (20% por cada luz), tendo em conta que para isso a Máquina terá que estar ligada à corrente ou no botão on.
- **7785/7765:** O indicador de carga verde indica que a Máquina está a ser recarregada. Quando a bateria se encontrar totalmente recarregada, o indicador de carga piscará ou desligar-se-á. Se mais tarde, o indicador se ligar, isso indica que a Máquina está de novo a ser recarregada para manter a sua capacidade optima.
- **7790, 7785 e 7765:** A luz encarnada indicadora de carga baixa pisca quando a capacidade da bateria diminui para menos de 20%, desde que a máquina de barbear se encontre ligada. A carga restante será então suficiente para 2 ou 3 barbas.

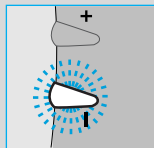
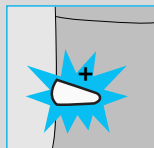
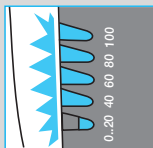
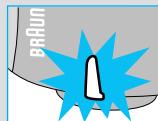

## Barbear

### Posições do interruptor

0 = Desligado (o interruptor está bloqueado)

Pressione e liberte o interruptor para operar com a máquina de barbear:

1 = Barbear com cabeça oscilante

O sistema de corte oscilante ajusta-se automaticamente a todos os contornos da sua face

2 = Barbear com a cabeça oscilante bloqueada num determinado ângulo (para permitir o barbear em áreas difíceis como, por exemplo, por baixo do nariz)

3 = O trimmer de pêlos compridos está activado (para aparar as patilhas, o bigode e a barba).

### Barbear com corrente eléctrica

Quando totalmente descarregada, poderá também barbear-se com a Máquina conectada a uma ficha eléctrica através do cabo de conexão especial.

(Se a máquina de barbear não funcionar imediatamente, recarregue-a durante 1 minuto, aproximadamente, na posição «0».)

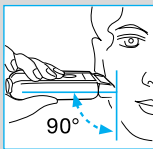
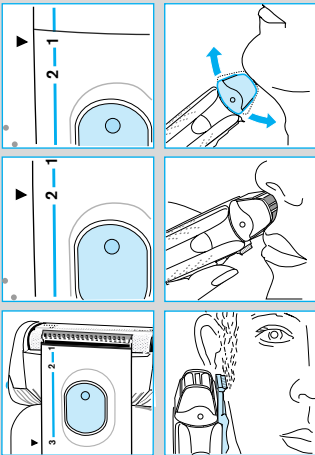

### Sugestões para um barbear perfeito

- Recomendamos que se barbeie antes de se lavar, pois a pele tende a ficar ligeiramente dilatada depois de ser lavada.
- Mantenha a máquina de barbear num ângulo correcto (90°) em relação à pele.
- Estique a pele e barbeie-se contra a direcção do crescimento da barba.
- De modo a manter 100% de performance em cada barbeado, substitua a rede e o conjunto de lâminas a cada 18 meses.

## Mantenha a sua máquina de barbear em óptimo estado

### Limpeza automática

O Braun Clean&Renew™ (apenas modelos 7790 e 7785) encarrega-se de satisfazer todas as necessidades de limpeza e lubrificação da sua máquina de barbear. Por favor, consulte a parte de instruções separado.



## Limpeza manual

Para uma limpeza fácil depois de cada barbear, desligue a máquina de barbear. Pressione os botões de extracção para levantar a rede (não retire a rede completamente). Ligue a máquina de barbear e mantenha a funcionar entre 5 a 10 segundos para que os restos do barbear se possam desprender.

Para uma limpeza em profundidade (semanal), extraia a rede e bata com a mesma, suavemente, numa superfície lisa. Limpe cuidadosamente o bloco de lâminas e a zona interna da cabeça oscilante com a escova. Aproximadamente cada quatro semanas, limpe o bloco de lâminas com o spray de limpeza Braun.

Se a sua pele é muito seca e denota que a sua máquina de barbear diminui, aplique uma gota de óleo de máquina na rede.

## Mudança de componentes

De modo a manter 100% de performance em cada barbeado, substitua a rede e o conjunto de lâminas a cada 18 meses ou quando gastas. Substitua ambas as peças simultaneamente para um barbeado mais apurado e com menor irritação.

(Rede de barbear e Conjunto de Lâminas: no. 7000)

## Nota ambiental

Este produto contém baterias recarregáveis. Com o intuito de proteger o ambiente, por favor não deite o produto no lixo doméstico, no final da sua vida útil. Entregue-o num dos Serviços de Assistência Técnica da Braun, ou em locais de recolha específica, à disposição no seu país.

Sujeito a alteração sem aviso prévio.

Este aparelho cumpre com a directiva EMC 89/336/EEC e com a Regulamentação de Baixa Voltagem (73/23 EEC).



Ver especificações eléctricas no impresso relativo ao cabo de conexão especial.

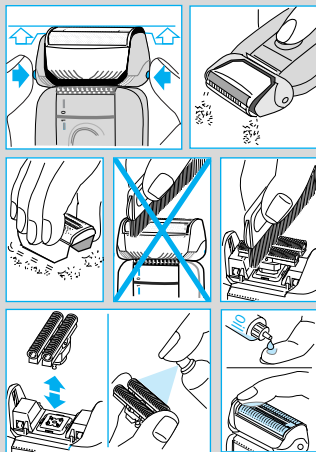

7000

I nostri prodotti sono studiati per rispondere ai più elevati standard di qualità, funzionalità e design. Ci auguriamo che il suo nuovo rasoio Braun soddisfi pienamente le sue esigenze. Assieme al vostro nuovo Braun Syncro 7790/7785, vi è stato fornito in dotazione anche l'innovativo accessorio Clean&Renew™ (vedi Libretto di Istruzioni separato).

## «Smart Logic»

Il sistema elettronico «Smart Logic» presente all'interno al vostro rasoio analizza le vostre abitudini di utilizzo e si prende cura della ricarica della batteria ottimizzando le prestazioni del vostro rasoio.

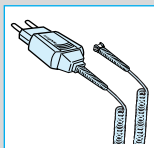

## Attenzione

Mantenere l'apparecchio asciutto.

Il rasoio è dotato di uno speciale cavo di ricarica munito di un adattatore di sicurezza a basso voltaggio. Non cambiare o alterare nessuna delle sue parti per evitare il rischio di scosse elettriche.

## Descrizione

- |                                     |   |
|-------------------------------------|---|
| 1 Copritestina                      | 7 Spie di ricarica (verdi)                |
| 2 Lamina                            | 8 Spia di basso livello di carica (rossa) |
| 3 Blocco coltelli                   | 9 Spia di rete                            |
| 4 Pulsanti di rilascio della lamina | 10 Presa di corrente                      |
| 5 Tagliabasette                     | 11 Speciale cavo di ricarica              |
| 6 Interruttore                      |   |

## Caricare il rasoio

- **Prima carica:** Utilizzando lo speciale cavo di ricarica, collegare il rasoio alla presa di corrente con l'interruttore in posizione «0» e caricatelo per almeno 4 ore (la spina di corrente si può riscaldare). Il sistema elettronico «Smart Logic» presente all'interno al vostro rasoio analizza automaticamente le condizioni della batteria e del processo di ricarica e li adatta alle vostre abitudini di utilizzo.
- Da ora in avanti, il sistema elettronico «Smart Logic» presente all'interno al vostro rasoio vi assicurerà un'ottimo stato della batteria. Se, per esempio, è vostra abitudine non far scaricare mai la batteria, il sistema «Smart Logic» lo individuerà e, in un momento di non utilizzo del rasoio, lo scaricherà e ricaricherà completamente per riportare la batteria in condizioni ottimali (il processo potrà avvenire al massimo ogni 6 mesi, e solo se necessario).

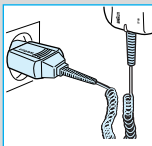
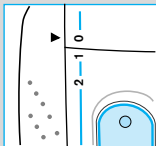



- Una carica completa può fornire fino a 50 minuti di rasatura senza cavo, a seconda della ricrescita della vostra barba. In ogni caso, la massima capacità degli accumulatori verrà raggiunta solo dopo diversi cicli di carica/scarica.
- La temperatura ottimale per la ricarica è compresa tra 15 °C e 35 °C.
- Non esporre mai a lungo il rasoio a temperature superiori a 50 °C.

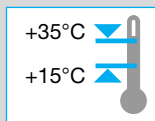

## Spie luminose

- La spia luminosa di rete indica che il rasoio è connesso alla presa di rete.
- **7790:** Quando la batteria è completamente carica, tutte cinque i led luminosi saranno accesi (20% per led), a patto che il rasoio sia collegato alla rete o acceso.
- **7785/7765:** Il led verde di ricarica indica che il rasoio si sta ricaricando. Quando la batteria è completamente carica, il led di ricarica lampeggerà o si spegnerà. Se successivamente il led di ricarica si accenderà di nuovo, questo indica che il rasoio si sta ancora ricaricando per mantenere la piena capacità della batteria.
- **7790, 7785 e 7765:** La spia rossa di basso livello di carica lampeggia quando la carica è scesa sotto il 20%, posto che il rasoio sia acceso. La capacità rimanente sarà ancora sufficiente per 2 o 3 rasature.

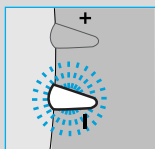
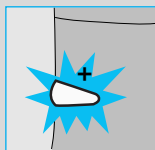
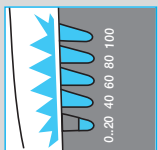
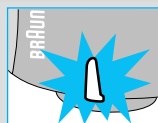

## Rasatura

### Posizioni dell'interruttore

0 = Spento (l'interruttore è bloccato)

Premere e spingere verso l'alto l'interruttore per avviare il rasoio:

1 = Rasatura con testina oscillante

Il sistema radente oscillante si adatta automaticamente ai contorni del viso

2 = Rasatura con testina oscillante bloccata in posizione inclinata

(per agevolare la rasatura nelle aree più difficili, ad es. sotto il naso)

3 = Attivazione del tagliabasette

(per la regolazione di basette, baffi e pizzetto)

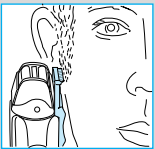
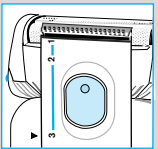
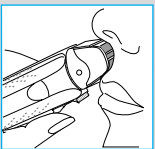
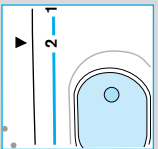
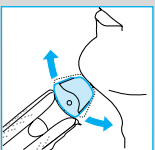
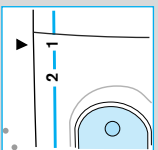

## Rasatura a rete

Se le batterie del rasoio sono completamente scariche, è possibile radersi collegando direttamente il rasoio alla presa di corrente con lo speciale cavo di ricarica. (Se il rasoio non dovesse funzionare immediatamente, lasciatelo collegato alla presa di corrente con l'interruttore nella posizione «0» per circa un minuto.)

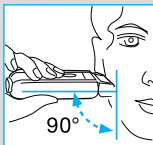

### Consigli per una rasatura perfetta

- E' consigliabile radersi prima di lavarsi il viso, poiché la pelle rimane meno elastica dopo averla lavata.
- Impugnate il rasoio mantenendo la giusta angolazione (90°) rispetto alla pelle.
- Tendete leggermente la pelle e radete in senso contrario alla direzione della crescita della barba.
- Per mantenere il 100% di prestazioni dal rasoio, sostituire lamina e blocco coltelli almeno ogni 18 mesi, o prima se danneggiati.

## Come tenere il vostro rasoio in perfette condizioni

### Pulizia automatica

L'accessorio Braun Clean&Renew™ (solo per i modelli 7790 e 7785) è in grado di effettuare tutte le operazioni di pulizia e lubrificazione di cui necessita il rasoio. Per cortesia, fate riferimento al Libretto di Istruzioni separato predisposto per questo accessorio.



### Pulizia manuale

Per una facile pulizia dopo ogni rasatura, spegnete il rasoio, premete i tasti di rilascio e sbloccate la lamina (non rimuovetela completamente). Accendete il rasoio per circa 5-10 secondi, in modo che i residui della barba possono fuoriuscire.

Una volta alla settimana, effettuate una pulizia più accurata del sistema radente: estraete la lamina dal rasoio e battetela leggermente su una superficie piana. Dopodichè, utilizzando l'apposito spazzolino in dotazione, pulite il blocco coltelli sottostante e l'area interna della testina. Ogni 4 settimane circa, estraete il blocco coltelli dal rasoio e pulitelo con gli appositi prodotti detergenti Braun disponibili in commercio (ad es., lo spray di pulizia).

Se la vostra pelle è molto secca e notate una riduzione delle prestazioni di rasatura del rasoio, applicate una goccia di olio per macchine da cucire sulla lamina.

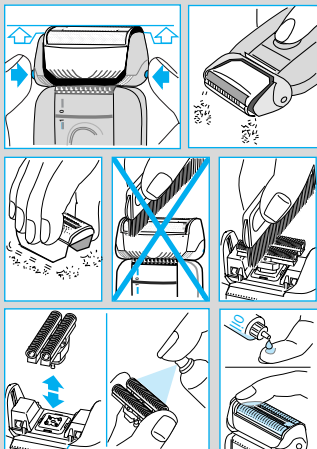

### Sostituzione delle parti radenti

Per mantenere il 100% delle prestazioni del rasoio, sostituire la lamina e il blocco coltelli ogni 18 mesi, anche prima se risultano usurati. Sostituire entrambe le parti allo stesso tempo per una rasatura più a fondo e con meno irritazioni.

(Il codice identificativo della lamina e del blocco coltelli è: 7000)



7000

## Protezione dell'ambiente

Il prodotto contiene batterie ricaricabili. Nel rispetto dell'ambiente non gettare le batterie usate insieme ai normali rifiuti domestici, ma utilizzare gli appositi contenitori o riconsegnarle al più vicino Centro di Assistenza Braun.



Soggetto a cambiamenti senza preavviso.

Questo prodotto è conforme alle normative EMC come stabilito dalla direttiva CEE 89/336 e alla Direttiva Bassa Tensione (CEE 73/23).



Specifiche elettriche: vedere indicazioni sullo speciale cavo di ricarica.

Onze producten worden gemaakt om aan de hoogste eisen van kwaliteit, functionaliteit en design te voldoen. Wij wensen u veel plezier met uw nieuwe Braun scheerapparaat. Uw Braun Syncro 7790/7785 wordt geleverd met een Braun Clean&Renew™ (zie aparte gebruiksaanwijzing)

## «Smart Logic»

De «Smart Logic» electronica in het scheerapparaat analyseert uw scheerpatroon en past het onderhoud van de accu aan om voor optimale prestatie van de accu te zorgen.

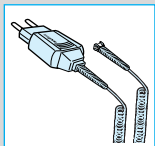

## Waarschuwing

Houd het apparaat droog.

Uw scheerapparaat is voorzien van een speciaal snoer met geïntegreerde veiligheids-zwakstroomadapter. Het uit elkaar halen of het vervangen van onderdelen van de adapter kan leiden tot een elektrische schok.

## Omschrijving

- |  |                              |
|--|------------------------------|
| 1 Beschermkapje                                      | 7 Groene oplaadlampjes       |
| 2 Scheerblad   | 8 Rood accu-indicatie-lampje |
| 3 Messenblok   | 9 Oplaad controlelampje      |
| 4 Knop voor het ontgren-<br>delen van het scheerblad | 10 Netsnoeringang            |
| 5 Uitschuifbare tondeuse                             | 11 Speciaal snoer            |
| 6 Aan/uit schakelaar                                 |                              |

## Opladen van uw scheerapparaat

Eerste oplading: Sluit u het scheerapparaat via de speciale zwakstroomadapter aan op het lichtnet en ten minste 4 uur op te laden met de aan/uit schakelaar op positie «0» (stekker kan warm worden). De «Smart Logic» inside in het scheerapparaat monitort automatisch de conditie van de accu en het op- en ontlad proces. Ook past hij zich aan aan uw persoonlijke scheerpatroon.

- Vanaf nu zal de «Smart Logic» in het scheerapparaat voor een optimale conditie van de accu zorgen. Bijvoorbeeld als u gewend bent om de accu niet geheel te ontladen, zal de «Smart Logic» dit herkennen. Op een moment dat u het scheerapparaat niet gebruikt wordt het scheerapparaat volledig ontladen en weer opgeladen om de accu opnieuw in goede conditie te brengen. (Dit zal tenminste elke 6 maanden gebeuren, en alleen als het nodig is.)

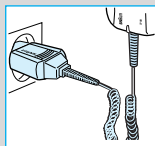
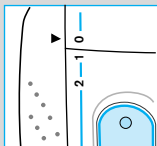

- Een volgeladen accu bevat voldoende energie voor circa 50 minuten snoerloos scheren, afhankelijk van uw baardtype. Echter, de maximale capaciteit van de oplaadbare accu zal pas behaald worden na enkele oplaad/ontlaad beurten.
- De beste omgevingstemperatuur voor het opladen van het scheerapparaat ligt tussen 15°C en 35°C.
- Stel het scheerapparaat niet voor langere periodes bloot aan temperaturen hoger dan 50°C.

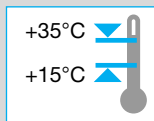

## Controlelampjes

Het oplaad controlelampje geeft aan dat het scheerapparaat is aangesloten op het lichtnet.

**7790:** Als de accu volledig opgeladen is en aangesloten – is op het lichtnet of aan staat, zullen alle vijf de oplaadlampjes oplichten (20% per lampje).

**7785/7765:** Het groene oplaadlampje geeft aan dat het scheerapparaat wordt opgeladen. Wanneer de accu volledig is opgeladen begint het oplaadlampje te knipperen of gaat uit. Indien later het groene oplaadlampje weer aangaat, geeft het aan dat het scheerapparaat weer wordt opgeladen om volledige capaciteit te bereiken.

**7790, 7785 en 7765:** Het rode lampje gaat branden wanneer de acculading is teruggelopen tot 20% en het scheerapparaat is ingeschakeld. De resterende acculading is genoeg voor 2 tot 3 scheerbeurten.

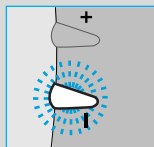
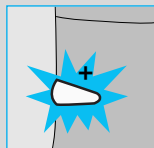
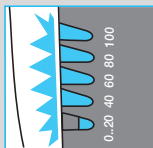
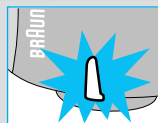

# Scheren

## Schakelstanden

0 = uit (schakelaar is geblokkeerd)

Druk de schakelaar in en duw deze omhoog om het scheerapparaat aan te zetten:

1 = scheren met zwenkend scheerhoofd

Het zwenkende scheersysteem volgt automatisch de contouren van uw gezicht

2 = scheren met daarbij het zwenkend scheerhoofd vergrendeld in een vaste stand (voor het scheren van moeilijk bereikbare gedeelten van het gezicht, bijvoorbeeld onder de neus)

3 = de tondeuse is in werking (voor het bijwerken van bakkebaarden, snor en baard).

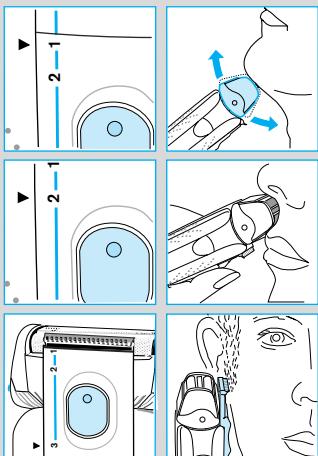

## Scheren met snoer

Wanneer het scheerapparaat volledig ontladen is, kunt u zich scheren door het apparaat met het snoer met de speciale zwakstroomadapter aan te sluiten op het lichtnet. (Indien het scheerapparaat niet direct aangaat, laad het dan voor ongeveer 1 minuut op met de aan/uit schakelaar op stand «0».)

## Tips voor een perfect scheerresultaat

- Wij raden u aan zich vóór het wassen van het gezicht te scheren, omdat het gezicht na het wassen licht gezwollen is.
- Houdt het scheerapparaat altijd loodrecht (90°) op de huid.
- Span de huid licht en scheer tegen de richting van de baardgroei in.
- Vervang het scheerblad en messenblok elke 1½ jaar, of eerder wanneer de onderdelen zijn versleten, om een optimaal scheerresultaat te behouden.

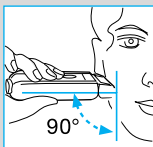

## Om uw scheerapparaat in topconditie te houden

### Automatisch schoonmaken

De Braun Clean&Renew™ (alleen bij modellen 7790 en 7785) zorgt voor het gehele schoonmaakproces van uw scheerapparaat.

Lees hiervoor de aparte gebruiksaanwijzing.



## Handmatig schoonmaken

Voor het schoonmaken van uw scheerapparaat na iedere scheerbeurt, dient u het apparaat uit te doen. Druk op de ontgrendelingsknoppen om het scheerblad op te lichten (het blad niet volledig verwijderen). Zet de shaver ongeveer 5-10 seconden aan zodat de afgeschoren haartjes uit het scheerhoofd kunnen vallen.

Voor een grondige reiniging (wekelijks), het scheerblad verwijderen en deze uitkloppen op een vlakke ondergrond. Gebruik het borsteltje om het messenblok en de binnenkant van het scheerhoofd schoon te maken. Reinig het messenblok elke vier weken met Braun reinigungspray.

Indien uw huid zeer droog is en u een verminderde werkingstijd van de shaver waarneemt, dient u het scheerblad te smeren met een druppel naaimachine olie.

## Vervangen van scheeronderdelen

Vervang uw scheerblad en messenblok om de 18 maanden of eerder wanneer deze versleten zijn. Vervang beide onderdelen tegelijkertijd voor een gladder scheerresultaat met minder huidirritatie.

(Scheerblad en messenblok onderdeel nr. 7000)

## Mededeling ter bescherming van het milieu

Dit product bevat oplaadbare batterijen. Ter bescherming van het milieu mag dit product aan het einde van zijn nuttige levensduur niet met het gewone huisvuil worden weggegooid. Verwijdering kan plaatsvinden bij een Braun Service Centre of bij de bekende verzamelplaatsen.



Wijzigingen voorbehouden.

Dit produkt voldoet aan de EMC-normen volgens de EEG richtlijn 89/336 en aan de EEG laagspannings richtlijn 73/23.



Voor elektrische specificaties: zie de speciale zwakstroomadapter.

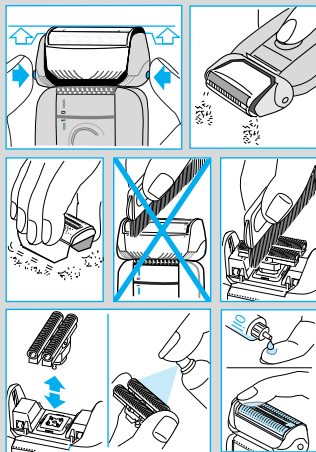

7000

Brauns produkter har den højeste kvalitet i funktionalitet og design. Vi håber, du bliver glad for din nye Braun shaver. Braun Syncro leveres med Braun Clean&Renew™ (se venligst separat brugsanvisning).

## Indvendig «Smart Logic»

Den elektroniske «Smart Logic» i shaveren analyserer dit personlige barbermønster og tilpasser derefter batteriet så ydeevnen bliver optimal.

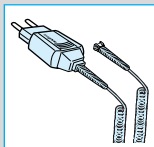

## Advarsel

Hårtørreren må ikke blive våd.

Barbermaskinen er forsynet med et specialkabel med integreret strømforstyrrelse med ekstra lav spænding for større sikkerhed. Derfor må ingen af delene udskiftes eller manipuleres med, da man ellers risikerer at få elektrisk stød.

## Beskrivelse

- |                             |                            |
|-----------------------------|----------------------------|
| 1 Beskyttelseshætte         | 7 Opladningslyser (grøn)   |
| 2 Skærebled                 | 8 Genopladningslyser (rød) |
| 3 Lamelkniv                 | 9 Lysknop                  |
| 4 Udløserknop til skærebled | 10 Stik                    |
| 5 Langhårstrimmer           | 11 Specialkabel            |
| 6 Startknop                 |                            |

## Opladning af shaver

- **Første opladning:** Barbermaskinen tilsluttes en stikkontakt via specialkablet og oplad den i mindst 4 timer (kontaktposition «0») (stikket kan blive varmt). «Smart Logic» i shaveren måler automatisk batteriernes tilstand samt opladnings/afladnings processerne og tilpasser dem til dit personlige barbermønster.
- Fra nu af vil «Smart Logic» i shaveren sørge for, at batteriet fungerer optimalt. F.eks. hvis du aldrig lader dine batterier køre helt ned, vil «Smart Logic» vide dette, og når du sandsynligvis ikke vil bruge shaveren, vil den fuldstændig aflade og derefter genoplade din shaver, så batterierne igen fungerer optimalt (højest hver 6. måned, og kun når det er nødvendigt).

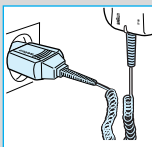
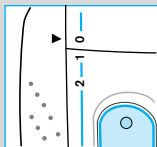



- En fuldt opladet shaver giver op til 50 min. ledningsfri barbering, afhængig af skægtype. Maksimal batterikapacitet opnås imidlertid først efter adskillige genopladninger/afladninger.
- Genoplades bedst ved temperaturer mellem 15°C til 35°C.
- Shaveren må ikke udsættes for temperaturer over 50°C i længere tid.

## Opladningslyser

Lysknappen viser, at shaveren er korrekt tilsluttet lysnettet.

**7790:** Når det genopladelige batteri er fuldt opladet, lyser alle fem ladelamper (20% per lampe), forudsat at shaveren er tilsluttet lysnettet eller er tændt.

**7785/7765:** Den grønne ladelampe viser, at shaveren er ved at oplade. Når det genopladelige batteri er fuldt opladet, blinker ladelampen eller slukker. Hvis ladelampen tænder igen senere, betyder det at shaveren er ved at genoplade til optimal kapacitet.

**7790/7785/7765:** Det røde genopladningslys blinker, når batterikapaciteten er under 20%, forudsat shaveren er tændt. Der vil så være kapacitet til yderligere 2–3 barberinger.

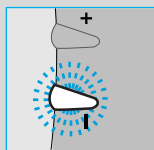
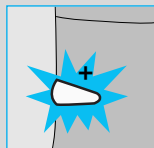
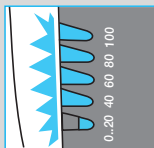
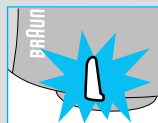
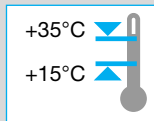

## Barbering

### Kontaktpositioner

0 = Afbrudt (shaveren er slukket)

Tryk på startknappen og skub opad:

1 = Barbering med vippehovedet

Vippehovedet tilpasser sig automatisk ansigtets kurver

2 = Barbering med vippehovedet lukket i en vinkel (barbering på vanskeligt tilgængelige steder, f.eks. under næsen)

3 = Langhårsklipperen er aktiveret

(til bakkenbarter, overskæg og skæg).

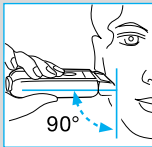
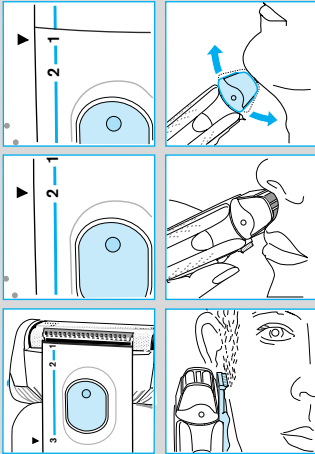

### Barbering med ledning

Når barbermaskinen er helt afladet, kan du også barbere dig ved at slutte den til en stikkontakt via specialkablet. (Hvis shaveren ikke starter omgående, oplades den med startknappen i position «0» i ca. 1 minut.)

### Tips til den perfekte barbering

- Vi anbefaler, at du barberer dig inden badet, da huden hæver let efter vask.
- Hold shaveren i en 90° vinkel mod huden.
- Stram huden og barber mod hårenes grøretning.
- For at opretholde en optimal barbering skal skærebled og lamelkniv udskiftes efter 1,5 års brug, eller når de er slidte.

## Hold shaveren i tip-top stand

### Automatisk rensning

Braun Clean&Renew™ (kun for modellerne 7790 og 7785) både renser og smører din shaver.

Se venligst separat brugsanvisning.



## Manuel rensning

Sluk for shaveren efter hver barbering. Tryk på udløserknappen for at løfte skærebladet (uden at fjerne den helt). Tænd for shaveren i ca. 5-10 sek., så skægstubbene falder ud.

For grundig rengøring (en gang om ugen) fjernes skærebladet og bankes let mod en glat overflade. Ved hjælp af børsten renses lamelknivene og det indre af vippehovedet. Ca. hver 4. uge bør lamelknivene renses med Braun rensespray.

Hvis du har meget tør hud og mærker, at shaveren fungerer i kortere tid, bør du komme en dråbe symaskineolie på skærebladet.

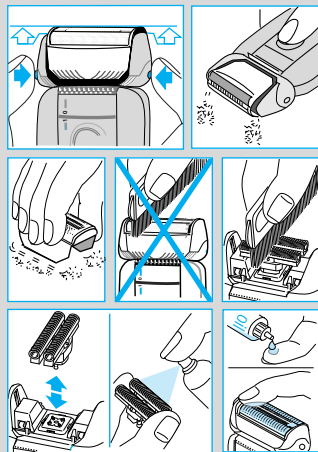

## Udskiftning af shaverdele

For at opretholde en optimal barbering skal skæreblad og lamelkniv udskiftes efter 1,5 års brug, eller når de er slidte. Udskift begge dele på samme tid for at få en tættere barbering med mindre hudirritation.

(Skæreblad og lamelkniv: Reservedel nr. 7000)



7000

## Miljømæssige oplysninger

Dette produkt indeholder genopladelige batterier. For at beskytte miljøet bør apparatet efter endt levetid ikke kasseres sammen med husholdningsaffaldet. Bortskaffelse kan ske på et Braun Servicecenter eller passende, lokale opsamlingssteder.



Kan ændres uden varsel.

Dette produkt er i overensstemmelse med bestemmelserne i EMC Direktiv 89/336/EEC og Lavspændingsdirektivet 73/23/EEC.



Elektriske specifikationer findes på specialkablet.

Våre produkter er designet for å imøtekomme de høyeste standarder når det gjelder kvalitet, funksjon og design. Vi håper du blir fornøyd med din nye Braun barbermaskin. Din Braun Syncro leveres med en Braun Clean&Renew™ (vennligst se separat bruksanvisning).

## «Smart Logic»

«Smart Logic» elektronikken i barbermaskinen analyserer dine personlige barberingsvaner, og tilpasser så batteriets vedlikehold for å sikre optimal ytelse.

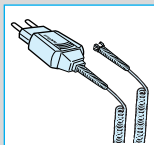

## Advarsel

Apparatet må ikke bli vått.

Barbermaskinen er utstyrt med et spesialledningssett med en integrert lavspennings sikkerhetsstrømkilde. Du skal derfor aldri bytte ut eller forandre på ledningen. Gjør du det, kan dette medføre risiko for elektrisk støt.

## Beskrivelse

- |                                     |                          |
|-------------------------------------|--------------------------|
| 1 Beskyttelsesdeksel for skjæreblad | 6 Bryter                 |
| 2 Skjæreblad                        | 7 Ladelys (grønn)        |
| 3 Lamellkniv                        | 8 Lavkapasitetslys (rød) |
| 4 Utløserknapp for skjæreblad       | 9 Kontrollampe           |
| 5 Langhårtrimmer                    | 10 Barberstikkontakt     |
|                                     | 11 Spesialledningssett   |

## Lading av barbermaskinen

- **Første gangs lading:** Koble barbermaskinen til et strømttak ved hjelp av spesialledningssettet med bryteren i posisjon «0» og lad opp i minst 4 timer (stoppesett kan bli varmt). «Smart Logic» elektronikken i barbermaskinen din overvåker automatisk batterienes tilstand såvel som lade/utladningsprosessen og tilpasser disse dine personlige barberingsvaner.
- Fra nå av vil «Smart Logic» elektronikken i barbermaskinen din sørge for optimalt vedlikehold av batteriet. Om f.eks. dine vaner tilsier at du ikke lader ut batteriene helt, registreres dette av «Smart Logic» elektronikken, og når du ikke skal bruke barbermaskinen vil den lade ut batteriene helt for så å fullade barbermaskinen igjen, dette for et optimalt vedlikehold av batteriene (normalt hver sjette måned, og bare når det er nødvendig).

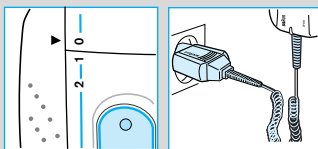

- En full opplading vil gi ca. 50 minutters ledningsfri barbering avhengig av din skjeggvekst. Maksimal batterikapasitet vil kun oppnås etter flere oppladings-/utladingscykluser.
- Best omgivelsestemperaturområde for lading er 15°C til 35°C.
- Utsett ikke barbermaskinen for temperaturer høyere enn 50°C over lengre tid.

## Kontrolllamper

Kontrolllampen viser at barbermaskinen er tilkopleet et nettuttak.

**7790:** Når det oppladbare batteriet er fulladet, vil alle fem ladelys lyse (20% pr. lys), under forutsetning av at barbermaskinen er tilsluttet nettet eller slått på.

**7785/7765:** Det grønne ladelyset viser at barbermaskinen lades. Når det oppladbare batteriet er fulladet, vil ladelyset blinke eller slukke.

Om ladelyset senere slår seg på igjen, indikerer dette at barbermaskinen lades for å opprettholde full kapasitet.

**7790/7785/7765:** Det røde lavkapasitetslyset blinker når batterikapasiteten har sunket til under 20%, forutsatt at barbermaskinen er slått på. Gjenværende kapasitet vil da være tilstrekkelig til 2 til 3 barberinger.

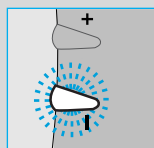
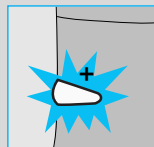
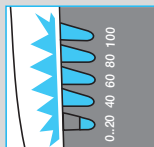
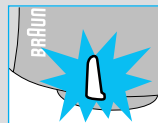
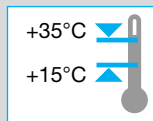

## Barbering

### Bryter posisjoner

0 = Av (bryter er låst)

Trykk og skyv opp bryteren for å starte maskinen:

1 = Barbering med det svingbare hodet

Det svingbare kuttesystemet tilpasser seg automatisk til alle ansiktets konturer

2 = Barbering med det svingbare hodet låst i en vinkel (for å muliggjøre barbering i vanskelige områder, f.eks. under nesen)

3 = Langhårtrimmeren er aktivert

(for trimming av kinnskjegg, barter og skjegg).

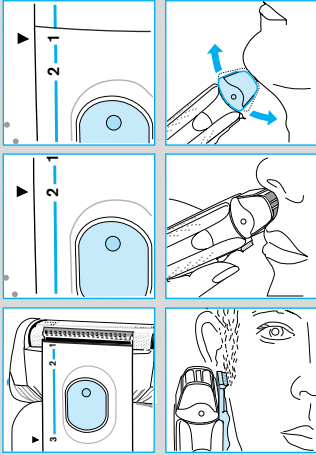

### Barbering med ledning

Når batteriet er helt utladet, kan du barbere deg ved å koble barbermaskinen til et strømuttak ved hjelp av spesialledningssettet. (Hvis barbermaskinen ikke starter straks, lades den med bryteren i posisjon «0» i ca. 1 minutt.)

### Tips for den perfekte barbering

- Vi anbefaler at du barberer før du vasker deg, da huden har en tendens til å hovne etter vasking.
- Hold barbermaskinen i rett vinkel (90°) mot huden.
- Strekk huden og barber mot skjeggets vekstretning.
- For å opprettholde 100 % barberingsytelse bør skjærebladet og lamellkniven skiftes når de er utslitt, eller minst hver 18.måned.

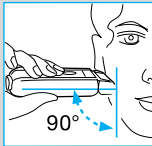

## Å holde barbermaskinen i topp stand

### Automatisert rengjøring

Braun Clean&Renew™ (kun modellene 7790 og 7785) tar hånd om all rengjøring og smøring som maskinen trenger. Vennligst les separat bruksanvisning.



## Manuell rengjøring

For en enkel rengjøring etter hver bruk, slå først av maskinen. Trykk på utløserknappene for å løfte skjærebladet (ta ikke skjærebladet helt av). Slå på barbermaskinen i ca. 5-10 sekunder slik at skjeggstubbene kan falle ut.

For en grundig rengjøring (ukentlig), ta av skjærebladet og bank forsiktig mot en flat overflate. Rengjør lamellkniven og det indre området av det svingbare hodet med børsten. Ca. hver fjerde uke skal lamellkniven rengjøres med Braun rensespray.

Dersom du har meget tørr hud og du merker at driftstiden på maskinen reduseres, ta på en dråpe lett maskinolje på skjærebladet.

## Bytte av skjæredeler

For å opprettholde 100% barberyelse bør skjæreblad og lamellkniv skiftes ut hver 18. måned eller når de er utslitt. For å opprettholde en tettere barbering og unngå hudirritasjon bør begge delene skiftes ut samtidig. (Skjæreblad og lamellkniv: delenr. 7000)

## Miljøhensyn

Dette produktet inneholder oppladbare batterier. Av miljømessige hensyn må ikke dette produktet kastets i husholdningsavfallet ved endt levetid. Returner produktet til en forhandler, et Braun Servicesenter eller via en lokal miljøstasjon.

Med forbehold om endringer.

Dette produktet oppfyller kravene i EU-direktivene EMC 89/336/EEC og Low Voltage 73/23/EEC.

Elektriske spesifikasjoner er angitt på spesial ledningssettet.

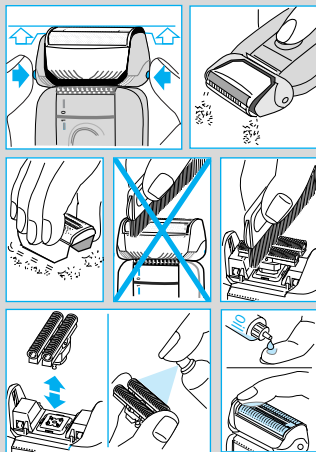

7000



Våra produkter är framtagna för att uppfylla de högsta krav vad gäller kvalitet, funktion och design. Vi hoppas att du får mycket glädje av din nya Braun rakapparat. Till din Braun Syncro följer det med en Braun Clean&Renew™ (se separat bruksanvisning).

### «Smart Logic» inuti

«Smart Logic» elektroniken inuti din rakapparat analyserar ditt personliga rakmönster och anpassar skötseln av batteriet för att säkerställa optimal prestanda.

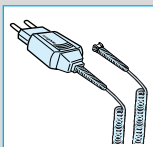

### Varning

Låt inte apparaten bli våt.

Rakapparaten har en specialsladd med inbyggd, säker elförsörjning med extra låg spänning. Du ska därför inte byta ut eller ändra någon del av den. Det finns då risk för att du utsätts för elektriska stötar.

## Beskrivning

- |                                    |  |
|------------------------------------|--|
| 1 Skyddshuv                        | 7 Laddningslampor (grön)                   |
| 2 Skärblad                         | 8 Indikatorlampa för låg batterinivå (röd) |
| 3 Saxhuvud                         | 9 Kontrollampa                             |
| 4 Knapp för lossning av skärbladet | 10 Uttag                                   |
| 5 Trimsax                          | 11 Specialsladd                            |
| 6 Strömbrytare                     |  |

## Laddning av rakapparaten

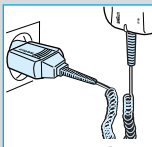
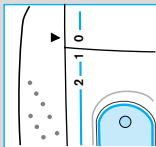

- **Första laddningen:** Anslut rakapparaten till ett eluttag med hjälp av specialsladden med strömbrytaren i läge «0» och ladda i minst 4 timmar (nätkontakten kan bli varm). «Smart Logic» elektroniken inuti din rakapparat kommer att automatiskt övervaka batteriets tillstånd samt ur- och uppladdningsförloppen och anpassa dessa efter ditt personliga rakmönster.
- Från och med nu kommer «Smart Logic» elektroniken att säkerställa optimal skötsel av batteriet. Om du till exempel har för vana att aldrig ladda ur batteriet kommer «Smart Logic» att känna av detta, finna en stund när det är mest troligt att du inte kommer att använda rakapparaten, ladda ur den helt och sedan återladda den för att återställa batteriet (som mest två gånger per år och bara om det är nödvändigt).



- En full uppladdning ger upp till ca 50 minuters raktid utan sladd, beroende på din skäggväxt. Maximal batterikapacitet nås först efter flera upp-/urladdningar.
- Bästa omgivningstemperatur för laddning är 15°C till 35°C.
- Utsätt inte rakapparaten för temperaturer över 50°C under längre perioder.

## Indikatorlampor

Kontrolllampan visar att rakapparaten är kopplad till ett nätuttag.

**7790:** När batteriet är fulladdat lyser alla fem laddningslampor (20% per lampa) förutsatt att rakapparaten är anslutet till nätet eller att den är påslagen.

**7785/7765:** Den gröna laddningslampan visar att batteriet laddas. När batteriet är fulladdat slocknar eller blinkar lampan.

Om lampan tänds igen indikerar det att batteriet laddas på nytt för att upprätthålla full kapacitet.

**7790/7785/7765:** Den röda indikatorlampan för låg batterinivå blinkar när batteriets kapacitet understiger 20%, under förutsättning att apparaten är påsatt. Den återstående kapaciteten räcker till 2 till 3 rakningar.

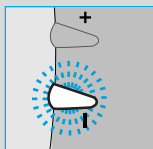
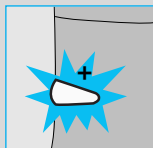
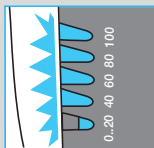
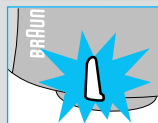
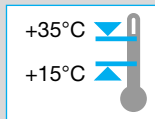

## Rakning

### Strömbrytarlägen

0 = Av (strömbrytaren är låst)

Tryck in och skjut strömbrytaren uppåt för att starta apparaten:

1 = Rakning med det svängbara huvudet

Det svängbara skärsystemet anpassar sig automatiskt efter ansiktets alla konturer

2 = Rakning med svängbara skärsystemet låst i en vinkel (för att möjliggöra rakning i svåra områden, t. ex. under näsan)

3 = Trimsaxen är aktiverad

(för trimning av polisonger, mustasch och skägg).

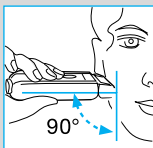
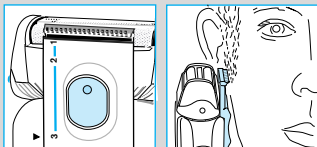
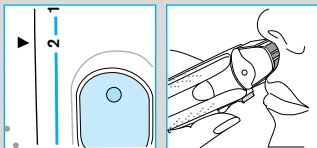
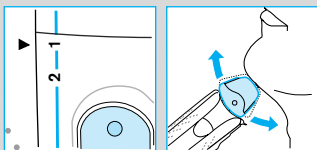

### Rakning med sladden ansluten

När den är helt urladdad kan du också använda rakapparaten ansluten till eluttaget via specialsladden. (Om rakapparaten inte fungerar direkt, ladda den inställd på läge «0» i ca. 1 minut.)

### Tips för en perfekt rakning

- Vi rekommenderar att du rakar dig före du tvättar dig, eftersom huden har en tendens att svullna något efter tvätt.
- Håll rakapparaten i en rät vinkel (90°) mot huden.
- Sträck ut huden och raka mot skäggets växtriktning.
- För att rakapparaten ska behålla sin prestanda till 100 % bör du byta ut bladet och saxhuvudet minst var 18:e månad, eller när de är slitna.

## Att hålla rakapparaten i toppskick

### Automatisk rengöring

Braun Clean&Renew™ (endast modellerna 7790 och 7785) tar hand om din rakapparats hela rengörings- och smörjningsbehov. Se separata instruktioner.



## Manuell rengöring

För enkel rengöring efter varje rakning, stäng av rakapparaten. Tryck på lossningsknapparna för att lyfta skärbladet (lossa inte skärbladet helt). Sätt på rakapparaten i ca 5-10 sekunder så att skäggråna kan falla ut.

För en noggrannare rengöring (veckovis), tag bort skärbladet helt och slå ut innehållet mot en rak yta. Använd borsten för att rengöra saxhuvudet och insidan av rakapparatsens rörliga huvud. Använd Brauns rengöringsmedel ca var fjärde vecka för att göra rent saxhuvudet helt.

Om din hud är mycket torr och du har noterat en kortare drifttid, lägg på en droppe tunn maskinolja på skärbladet.

## Att byta delar

För att behålla 100 % rakförmåga ska du ersätta rakhuvud och skärhuvud var 18 månad eller när de är utslitna. Byt båda delarna på samma gång för en tätare rakning och mindre hudirritation.

(Rakhuvud och skärhuvud: del nr 7000)

## Skydda miljön

Denna produkt innehåller laddningsbara batterier. Av miljöhänsyn ska produkten inte slängas tillsammans med det vanliga hushållsavfallet när den är uttjänt. Kassera den på ett Braun servicecenter eller en lämplig återvinningsstation i din kommun.



Med förbehåll om eventuella ändringar.

Denna produkt uppfyller bestämmelserna i EU-direktiven 89/336/EEG om elektromagnetisk kompatibilitet (EMC) och 73/23/EEG om lågspänningsutrustning.



För elektriska specifikationer, se texten på specialsladden.

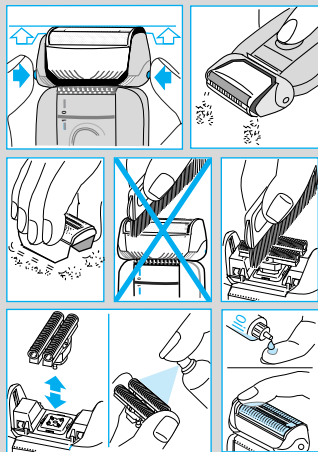

7000

Tuotteemme on suunniteltu täyttämään korkeimmat laadun, toimivuuden ja muotoilun vaatimukset. Toivomme, että uudesta Braun-parranajokoneestasi on Sinulle paljon hyötyä. Braun Syncron mukana on Braun Clean&Renew™ -huoltokeskus (katso erillinen käyttöohje).

### «Smart Logic»-mikrosiru

Parranajokone sisältää «Smart Logic»-mikrosirun, joka seuraa parranajokoneesi käyttötapaa ja varmistaa akun parhaan mahdollisen toimivuuden ja suorituskyvyn.

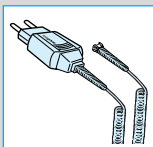

### Varoitus

Älä anna laitteen kastua.

Parranajokoneen verkkojohto on varustettu matalajännitesovittimella. Sähköiskun vaaran välttämiseksi älä vaihda siihen mitään osia tai tee mitään muutoksia.

## Laitteen osat

- |                              |  |
|------------------------------|--|
| 1 Teräverkon suojus          | 7 Latauksen merkkivalot (vihreä)           |
| 2 Teräverkkokasetti          | 8 Alhaisen latauksen merkkivalo (punainen) |
| 3 Kaksoisterä                | 9 Merkkivalo                               |
| 4 Teräverkon vapautuspainike | 10 Runkokosketin                           |
| 5 Rajaaja                    | 11 Verkkojohto                             |
| 6 Käyttökytkin               |  |

## Parranajokoneen lataaminen

- **Ensimmäinen lataus:** Kytke parranajokone tai verkkojohdolla verkkovirtaan käyttökytkimen ollessa asennossa «0» ja anna latautua vähintään 4 tuntia (pistoke saattaa lämmetä). «Smart Logic»-mikrosiru tarkkailee automaattisesti akun kuntoa, lataus/purkaus- prosessia ja sovittaa akun toiminnan sinun henkilökohtaisen parranajotottumuksesi mukaiseksi. Se myös varmistaa parhaan mahdollisen toimivuuden akulle.
- Esimerkiksi, jos et koskaan pura akkua tyhjäksi, «Smart Logic»-mikrosiru huomioi tämän ja tyhjentää akun täysin tyhjäksi ja lataa sen täyteen. Tämä tapahtuu silloin, kun et todennäköisimmin käytä konettasi (tarvittaessa joka kuudes kuukausi).

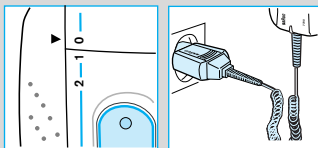

- Täysi lataus antaa noin 50 minuuttia ajoaikaa ilman verkkojohtoa, riippuen parrankasvustasi. Laite saavuttaa täyden kapasiteettinsa kuitenkin vasta kun sitä on käytetty ja ladattu useita kertoja.
- Suositeltava lämpötila lataukselle on 15°C-35°C.
- Älä altista parranajokonetta pitkiksi ajoiksi yli + 50°C lämpötiloille.

## Merkkivalot

Merkkivalo osoittaa, kun parranajokone on kytketty verkkovirtaan.

**7790:** Kun akku on täysin latautunut, kaikki viisi valoa palavat. Valot palavat parranajokoneen ollessa verkkovirtaan kytkettynä tai parranajokoneen ollessa käynnissä.

**7785/7765:** Vihreä latauksen merkkivalo osoittaa, että parranajokone on latautumassa. Kun akku on täysin latautunut, merkkivalo vilkkuu tai sammuu. Merkkivalo voi syttyä myöhemmin uudelleen, tällöin parranajokone latautuu täyden latauksen ylläpitämiseksi.

**7790/7785/7765:** Punainen alhaisen latauksen merkkivalo vilkkuu kun akussa on latausta jäljellä alle 20%, mikäli parranajokone on kytketty verkkovirtaan. Lataus riittää tällöin noin 2–3 ajoon.

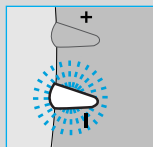
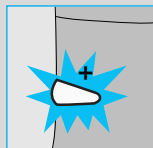
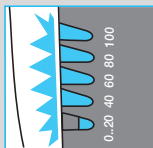
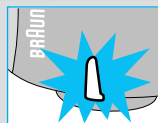
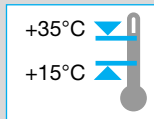

## Parran ajo

### Käyttökytkimen asennot

0 = Pois päältä (kytkin on lukittu)

Paina kytkintä ja työnnä ylöspäin käynnistääksesi laitteen:

1 = Ajo kääntyvällä ajopäällä

Kääntyvä ajopää myötäilee tarkasti kasvojen jokaista piirrettä

2 = Ajo kääntyvä ajopää lukittuna (helpottaa ajamista hankalista kohdista kuten nenän alta)

3 = Rajaajan käyttö

(pulissonkien, viiksien ja parran siistiminen)

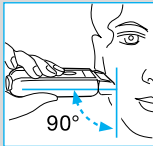
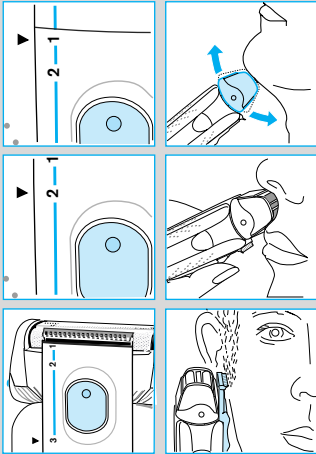

### Ajo verkkovirralla

Jos akun lataus on lopussa, voit käyttää konetta

kytkemällä verkkojohdon verkkovirtaan. (Jos parranajokone ei käynnisty heti, lataa sitä käyttökytkin asennossa «0» noin 1 minuutin ajan.)

### Vinkejä täydelliseen parranajoon

- Parta kannattaa ajaa ennen kasvojen pesua, sillä iho turpoaa hieman pesun jälkeen.
- Pidä parranajokonetta oikeassa kulmassa (90°) ihoon nähden.
- Pingota ihoa hieman ja aja partakarvojen kasvusuuntaa vasten.
- Parhaan mahdollisen ajotuloksen saavuttamiseksi teräverkko ja leikkuri kannattaa vaihtaa vähintään 18 kuukauden välein tai kun ne ovat kuluneet.

## Näin pidät parranajokoneesi huippukunnossa

### Automaattinen puhdistus

Braun Clean&Renew™ -huoltokeskus (vain malleissa 7790 ja 7785) hoitaa kaikki parranajokoneesi puhdistus- ja voitelutarpeet. Katso lähemmin erillinen käyttöohje.



## Manuaalinen puhdistus

Kytke virta pois päältä ajon jälkeen. Paina vapautuspainikkeita vapauttaaksesi teräverkkokasetin (älä kuitenkaan nosta kasettia pois paikoiltaan). Käynnistä laite 5-10 sekunnin ajaksi, jotta irtonaiset partakarvat tippuvat ulos.

Perusteellista puhdistusta varten (viikoittain) irrota teräverkkokasetti ja kopauta sitä kevyesti tasaista pintaa, esim. pöytää, vasten. Puhdista terä ja kääntyvän ajopään sisusta puhdistusharjalla. Puhdista terä noin neljän viikon välein Braunin parranajokoneiden puhdistussprayllä.

Jos ihosi on erittäin kuiva ja huomaat parranajokoneen ajotehon heikentyneen, voitele teräverkko tipalla ompelukoneöljyä.

## Teräverkon ja terän vaihtaminen

Parhaan mahdollisen ajotuloksen saavuttamiseksi teräverkko ja leikkuri kannattaa vaihtaa 18 kuukauden välein tai kun ne ovat kuluneet. Kun vaihdat molemmat osat samanaikaisesti, lopputuloksena on tarkempi parranajo vähäisemmällä ihoärsytyksellä. (Teräverkko ja leikkuri: osanumero 7000)

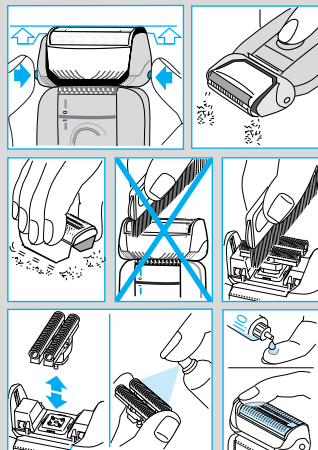

7000

## Ympäristöseikkoihin liittyviä tietoja

Tässä laitteessa on ladattavat akut. Ympäristönsuojelullisista syistä tuotetta ei saa hävittää kotitalousjätteen mukana käyttöiän päätyttyä. Hävitä tuote viemällä se Braun-huoltoiliikkeeseen tai asianmukaiseen keräyspisteeseen.



Muutosoikeus pidätetään.

Tämä tuote täyttää EU-direktiivin 89/336/EEC mukaiset EMC-vaatimukset sekä matalajännitettä koskevat säännökset (73/23 EEC).



Katso sähkömääräyksiä koskevat tiedot matalajännitesovittimesta.

Ürünlerimiz kalite, kullanım ve tasarımda en yüksek standartlara ulaşabilmek için üretilmiştir. Yeni Braun tıraş makinelerinizden memnun kalacağınızı umuyoruz. Braun syncro tıraş makineleriniz, Braun Clean&Renew™ (Temizleme & Şarj) ünitesi ile birlikte sunulur (lütfen kullanım bilgilerinizi okuyunuz).

## «Smart Logic»

Tıraş makinelerinizdeki elektronik «Smart Logic» sistem, kişisel tıraş özelliklerinizi analiz ederek bataryayı en uygun performansı garanti edecek şekilde ayarlar.

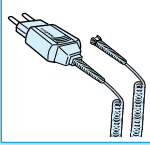

## Önemli

Cihazınızın su ile temas etmesini önleyiniz.

Tıraş makineleriniz Ek Güvenlikli Düşük Voltaj güç kaynağı içeren özel kordon seti ile beraber satılmaktadır. Bu nedenle herhangi bir parçasını değiştirmeniz veya tamire çalışmamanız gerekmektedir. Aksi takdirde, elektrik çarpması riski doğabilir.

## Tanımlamalar

- |                        |                             |
|------------------------|-----------------------------|
| 1 Elek koruyucu kapak  | 7 Şarj ışıkları (yeşil)     |
| 2 Elek                 | 8 Şarj ikaz ışığı (kırmızı) |
| 3 Kesici blok          | 9 Pilot ışığı               |
| 4 Elek çıkarma düğmesi | 10 Tıraş makinesi fişi      |
| 5 Uzun tüy düzeltici   | 11 Özel kordon seti         |
| 6 Açma kapama düğmesi  |                             |

## Tıraş makinesini şarj etme

- İlk şarj:** Tıraş makinesini ve elektrik çıkışına özel kordon setini kullanarak bağlayın ve açma/kapama düğmesini, «0» konumuna getirip en az 4 saat boyunca şarj ediniz (bu işlem sırasında fişin ısınması normaldir). Tıraş makinelerinizdeki «Smart Logic», otomatik olarak bataryanın durumunu ve aynı zamanda şarj/şarjı boşaltma işlemi kontrol ederek tüm bunları sizin kişisel tıraş özelliklerinize göre ayarlar.
- Bu andan itibaren tıraş makinelerinizdeki «Smart Logic», bataryanın en uygun korumasını sağlayacaktır. Örneğin, bataryanın zayıflamasını beklememe alışkanlığınız varsa, «Smart Logic» bunu algılayarak tıraş makinelerinizi kullanmayacağınız bir anda cihazınızın şarjını tamamiyle

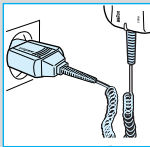
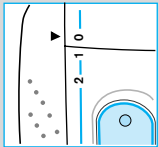



boşaltıp tekrar şarj ederek bataryayı yeniler (en fazla her altı ayda bir ve sadece gerektiği zaman).

- Tam olarak şarj edilmiş cihaz – sakalınızın sertliğine ve uzama süresine bağlı olarak – 50 dakikaya kadar kablosuz kullanım olanağı verir. Fakat bu maksimum verime, cihazı ancak birkaç kez şarj/deşarj ettikten sonra ulaşabilirsiniz.
- Şarj etmek için en ideal çevre sıcaklığı: 15 °C-35 °C arasındır.
- Cihazınızı 50 °C'den yüksek ısılarda uzun süre bırakmayınız.

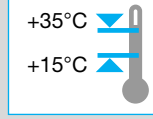

## Gösterge ışıkları

Pilot ışığı, tıraş makinenizin elektriğe bağlı olduğunu gösterir.

**7790:** Şarj edilebilir batarya tamamiyle şarj edildiğinde, cihazınızın elektrik kordonu prize takılı veya açık konumda ise, beş adet şarj ışıklarının hepsi yanar (her ışık %20),

**7785/7765:** Yeşil şarj ışığı cihazın şarj edilmekte olduğunu gösterir. Şarj edilebilir batarya tamamiyle şarj edildiğinde şarj ışığı yanıp söner veya kapanır. Daha sonra eğer şarj ışığı tekrar yanarsa, bu tıraş makinenizin tam kapasitesini korumak için şarj edilmekte olduğunu gösterir.

**7790/7785/7765:** Kırmızı şarj ikaz ışığı, cihaz açık ise, pilin kapasitesi %20'nin altına düştüğü zaman yanıp sönmeye başlayacaktır. Pilin geri kalan kapasitesi 2 veya 3 tıraş için yeterli olacaktır.

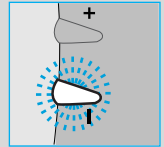
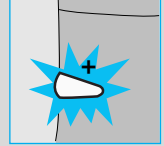
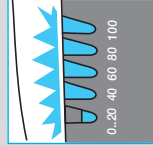
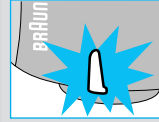

## Tıraş olma

### Açma/kapama düğmesi pozisyonları

0 = Kapalı

Anahtarı, basarak yukarı doğru itiniz.

Tıraş makinesi çalıştırmak için:

1 = Oynar başlıkla tıraş olma

Oynar başlıkla kesici sistem yüz kıvrımlarınıza otomatik olarak uyum sağlar

2 = Oynar başlık belli bir açı ile kilitli iken tıraş olma (burun altı gibi tıraş edilmesi zor bölgelerde rahat tıraş sağlamak için)

3 = Uzun tüy düzelticinin kullanımı

(favori, bıyık ve sakal düzeltmek için)

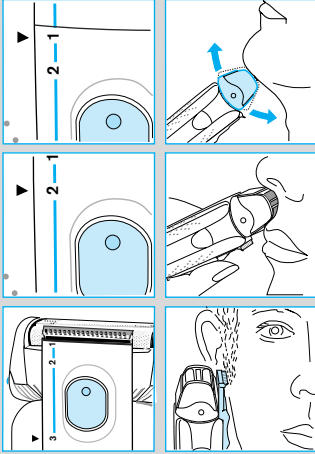

### Kablolu kullanım

Makinenin şarjı tamamen boş olsa da özel kordon setiyle bir elektrik çıkışına bağlayarak tıraş olabilirsiniz. (Eğer makinemiz hemen çalışmaya başlamazsa, açma/kapama düğmesi «0» konumundayken yaklaşık 1 dakika boyunca şarj ediniz.)

### Mükemmel tıraş için ipuçları

- Cildiniz yıkandıktan sonra, az da olsa şişmiş olacağından, cildinizi yıkamadan önce tıraş olmanızı öneririz.
- Tıraş makinanızı cildinize dik olarak (90° açı ile tutunuz).
- Cildinizi geriniz ve sakallarınızı çıktıkları yönün tersine doğru tıraş ediniz.
- %100 tıraş performansı için elek ve kesicinizi en az her 18 ayda bir değiştirin.

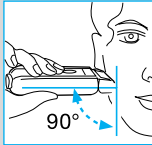

## Tıraş makinenizin ömrünü uzatmak için

### Otomatik temizleme

Braun Clean&Renew™ ünitesi (sadece 7790 ve 7785 modellerinde) ile tıraş makinenizin tüm temizleme ve yağlama işlemlerini yapabilirsiniz. Lütfen ilgili kullanım bilgilerine bakınız.



## Elle yapılan temizleme

Kolay bir temizleme için her tıraştan sonra, makinenizi kapatınız. Tıraş başlığını çıkarmak için, başlık çıkarma düğmesine basınız (tıraş başlığını tamamen çıkaramayınız). Kesilmiş sakalların düşmesi için makinenizi yaklaşık 5-10 sn. çalıştırınız.

Ayrıntılı bir temizleme için (haftalık), tıraş başlığını çıkararak düz bir yüzeye hafifçe vurunuz. Sonra kesici bloğu ve tıraş başlığının içini fırçayla iyice temizleyiniz. Kesici bloğu, yaklaşık her 4 haftada bir, Braun temizleme sıvısı ile temizleyiniz.

Eğer cildiniz çok kuru ise ve tıraş makinesinin performansında azalma farkediyorsanız, tıraş başlığının üzerine bir damla makine yağı damlatınız.

## Tıraş makinesinin parçalarını değiştirme

Cihazın tıraş performansını %100 koruyabilmek için elek ve kesici bloğu her 18 ayda bir veya yıprandıklarında değiştiriniz. Her iki parçayı da daha yakın ve hassasiyeti daha da azaltan bir tıraş performansı elde etmek için, aynı zamanda değiştiriniz.  
(Elek ve kesici blok parça no. 7000)

## Çevre ile ilgili duyuru:

Bu ürün şarj edilebilir piller içermektedir. Doğal çevreyi korumak adına, lütfen ürünü kullanım ömrü sonunda diğer ev atıkları ile beraber atmayınız. Ürünü atmak istediğinizde Braun servis merkezlerine götürebilirsiniz ya da bulunduğunuz ülkenin katı atık kuralları çerçevesinde yok ediniz.



Bildirim yapılmadan değiştirilebilir.

Elektrikle ilgili direktifler özel kordon setinin üzerinde yazmaktadır.

Üretici firma ve CE işareti uygunluk değerlendirme kuruluşu:

**Braun GmbH**  
**Frankfurter Straße 145**  
**61476 Kronberg / Germany**  
**☎ (49) 6173 30 0**  
**Fax (49) 6173 30 28 75**  
**Braun\_infoline@Gillette.com**

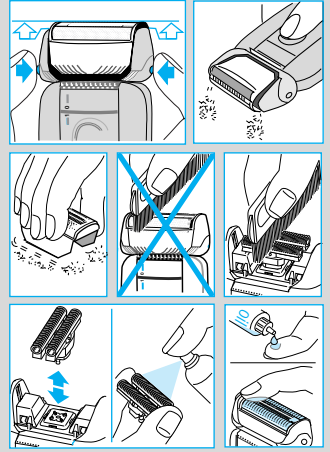

7000

Τα προϊόντα μας κατασκευάζονται έτσι ώστε να πληρούν τα υψηλότερα πρότυπα ποιότητας, λειτουργικότητας και σχεδιασμού. Ελπίζουμε ότι θα ευχαριστηθείτε την καινούργια σας ξυριστική μηχανή Braun.

Η ξυριστική μηχανή σας Braun Syncro 7790/7785 διατίθεται με μονάδα Clean&Renew™ (καθαρισμού & φόρτισης) (βλ. ξεχωριστές οδηγίες χειρισμού).

## Ηλεκτρονικό σύστημα «Smart Logic»

Το ηλεκτρονικό σύστημα «Smart Logic» που διαθέτει η συσκευή σας αναλύει τις ιδιαίτερες απαιτήσεις για το προσωπικό σας ξύρισμα και στη συνέχεια ρυθμίζει αυτόματα τη λειτουργία φόρτισης/αποφόρτισης της μπαταρίας, έτσι ώστε να εξασφαλιστεί η μέγιστη απόδοση.

## Προσοχή

Μην αφήσετε τη συσκευή σας να βραχεί. Η συσκευή διατίθεται με μετασχηματιστή χαμηλής τάσης για ασφάλεια. Για τον λόγο αυτό δεν θα πρέπει να αντικαταστήσετε ή τροποποιήσετε οποιοδήποτε μέρος του. Σε αντίθετη περίπτωση υπάρχει κίνδυνος ηλεκτροπληξίας.

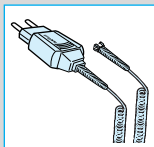

## Περιγραφή

- |   |                                     |
|---|-------------------------------------|
| 1 Προστατευτικό σκέπασμα του πλέγματος ξυρίσματος | 7 Λυχνίες φόρτισης (πράσινες)       |
| 2 Πλέγμα ξυρίσματος                               | 8 Λυχνία χαμηλής φόρτισης (κόκκινη) |
| 3 Σύστημα λεπίδων                                 | 9 Πιλοτική λυχνία                   |
| 4 Κουμπί απελευθέρωσης του πλέγματος              | 10 Εισοδος παροχής ρεύματος         |
| 5 Κόπτης μακρών τριχών                            | 11 Ειδικό σετ καλωδίου              |
| 6 Διακόπτης λειτουργίας                           |                                     |

## Φορτίζοντας την ξυριστική μηχανή

- **Πρώτη φόρτιση:** Χρησιμοποιώντας τον ειδικό σετ καλωδίου, βάλτε την ξυριστική μηχανή στην πρίζα, με την παροχή ρεύματος με το διακόπτη λειτουργίας στη θέση «0» και αφήστε να φορτιστεί για 4 τουλάχιστον ώρες (η πρίζα μπορεί να ζεσταθεί).
- Το ηλεκτρονικό σύστημα «Smart Logic» που διαθέτει η συσκευή σας ελέγχει αυτόματα την κατάσταση των μπαταριών, καθώς και τη λειτουργία φόρτισης/αποφόρτισης και τις προσαρμόζει στον τύπο του δικού σας ξυρίσματος.
- Από δω και στο εξής το ηλεκτρονικό σύστημα «Smart Logic» θα εξασφαλίζει την μέγιστη απόδοση της μπαταρίας. Εάν για παράδειγμα, δεν αφήνετε συνήθως

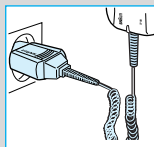
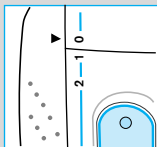

να πέσει η απόδοση της μπαταρίας το ηλεκτρονικό σύστημα «Smart Logic» θα το αναγνωρίσει και θα προσπαθήσει ενώ δεν λειτουργεί η συσκευή να την αποφορτίσει εντελώς και στη συνέχεια να τη φορτίσει και πάλι για να αναζωογονηθούν οι μπαταρίες (κάθε έξι μήνες το πολύ, και μόνο όταν είναι απαραίτητο).

- Μια πλήρη φόρτιση σας παρέχει αυτονομία 50 λεπτών ανάλογα με το μήκος των τριχών σας. Ωστόσο η μέγιστη χωρητικότητα της μπαταρίας θα επιτευχθεί μετά από πολλές φορτίσεις.
- Η ιδανική θερμοκρασία περιβάλλοντος κυμαίνεται μεταξύ 15 και 35 βαθμών κελσίου.
- Μην αφήνετε τη συσκευή εκτεθειμένη σε θερμοκρασίες υψηλότερες των 50 °C για μεγάλα χρονικά διαστήματα.

## Λυχνίες ενδείξεων

Η πιλοτική λυχνία δείχνει ότι η συσκευή είναι συνδεδεμένη με το ηλεκτρικό ρεύμα.

**7790:** Όταν η επαναφορτιζόμενη μπαταρία έχει φορτιστεί πλήρως ανάβουν και οι 5 ενδεικτικές λυχνίες της συσκευής (20% η κάθε μία) με την προϋπόθεση ότι η συσκευή είναι συνδεδεμένη με το ρεύμα ή σε λειτουργία.

**7785/7765:** Η πράσινη ενδεικτική λυχνία φόρτισης δείχνει ότι η συσκευή σας φορτίζεται. Όταν η επαναφορτιζόμενη μπαταρία έχει φορτιστεί πλήρως η λυχνία αναβοσβήνει ή σβήνει εντελώς. Εάν μετά από κάποιο διάστημα η λυχνία ανάψει πάλι, αυτό δείχνει ότι η συσκευή φορτίζεται και πάλι για να διατηρήσει την πλήρη απόδοσή της.

**7790/7785/7765:** Η κόκκινη λυχνία χαμηλής φόρτισης ανάβει όταν η δύναμη της μπαταρίας έχει πέσει κάτω από το 20% της πλήρους φόρτισης με την προϋπόθεση ότι η συσκευή είναι σε θέση λειτουργίας. Η εναπομείνουσα ενέργεια είναι τότε ικανή για 2-3 ξυρίσματα.

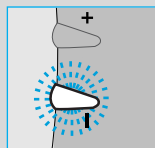
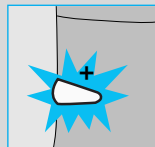
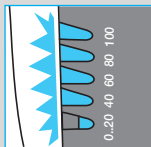
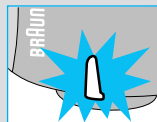
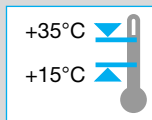

## Ξύρισμα

### Θέσεις των διακοπών

0 = Εκτός λειτουργίας

Πατείστε και σπρώξτε προς τα επάνω το διακόπτη για να λειτουργήσετε τη μηχανή:

1 = Ξύρισμα με την κινούμενη κεφαλή  
Το κινούμενο σύστημα λεπίδων προσαρμόζεται αυτόματα στις καμπύλες του προσώπου σας

2 = Ξύρισμα με την κινούμενη κεφαλή κλειδωμένη σε συγκεκριμένη γωνία (για καλύτερο ξύρισμα σε δύσκολες περιοχές για παράδειγμα κάτω από τη μύτη)

3 = Ο κόπτης των μακρύτερων τριχών ενεργοποιείται (για το κόψιμο των φαβοριτών, του μουστακιού και του μουσιού)

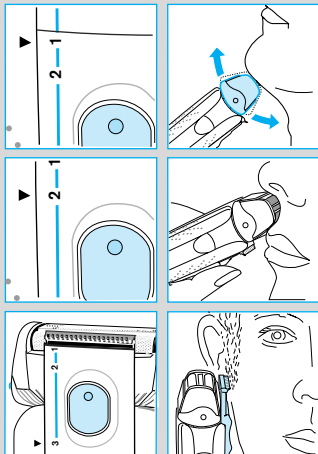

### Ξύρισμα με τη χρήση καλωδίου

Όταν η μηχανή είναι πλήρως αποφορτισμένη, μπορείτε να ξυριστείτε έχοντας και τη μηχανή παράλληλα στην πρίζα διαμέσου του μετασχηματιστή. (Εαν η ξυριστική μηχανή δεν λειτουργήσει αμέσως, φορτίστε τη με το διακόπτη λειτουργίας στη θέση «0» για ένα περίπου λεπτό.)

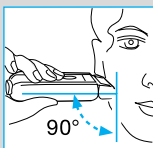

### Συμβουλές για τέλειο ξύρισμα

- Σας συνιστούμε να ξυρίζετε πριν το πλύσιμο καθώς το δέρμα τείνει να φουσκώνει ελαφρά μετά το πλύσιμο.
- Κρατάτε τη ξυριστική μηχανή σε 90 μοίρες ορθή γωνία ως προς το δέρμα.
- Τεντώνετε το δέρμα και ξυρίζετε αντίστροφα από την κατεύθυνση που φυτρώνουν τα γένια σας.
- Για να έχετε 100% άριστα αποτελέσματα, αντικαθιστάτε το πλέγμα ξυρίσματος και το κοπτικό σύστημα τουλάχιστον κάθε 18 μήνες ή όταν φθαρούν.

## Κρατώντας την ξυριστική μηχανή σε τέλεια κατάσταση

### Αυτόματο καθάρισμα

Το σύστημα Clean&Renew™ (Καθαρισμός & Φόρτιση) της Braun (μόνο στα μοντέλα 7790 και 7785) επιμελείται των αναγκών καθαριότητας και λίπανσης της ξυριστικής μηχανής. Παρακαλούμε συμβουλευτείτε τις ξεχωριστές οδηγίες χρήσεως.



### Καθαρισμός με το χέρι (φυσικός καθαρισμός)

Για εύκολο καθαρισμό μετά από κάθε ξύρισμα θέστε τη συσκευή εκτός λειτουργίας. Πατείστε το κουμπί απελευθέρωσης για να απελευθερώσετε το πλέγμα (μην αφαιρείται τελείως το πλέγμα). Θέστε τη συσκευή σε λειτουργία για 5-10 δευτερόλεπτα ώστε τα κομμένα γένια να φύγουν.

Για ένα πλήρη καθαρισμό (εβδομαδιαίο), αφαιρέστε το πλέγμα και χτυπίστε το ελαφρά σε μια επίπεδη επιφάνεια. Χρησιμοποιώντας τη βούρτσα, καθαρίστε το σύστημα των λεπίδων και την εσωτερική περιοχή της κινούμενης κεφαλής. Κάθε περίπου δύο εβδομάδες καθαρίστε το σύστημα των λεπίδων με τα καθαριστικά υγρά της Braun.

Εαν το δέρμα σας είναι πολύ ξηρό και παρατηρείται ότι μειώνεται ο χρόνος αποτελεσματικής λειτουργίας της ξυριστικής σας μηχανής βάλτε μια σταγόνα ελαφρύ λάδι μηχανής στο πλέγμα ξυρίσματος.

### Αντικατάσταση των φθαρτών μερών

Για να διατηρήσετε τη μέγιστη απόδοση της ξυριστικής σας μηχανής, θα πρέπει το πλέγμα ξυρίσματος και το κοπτικό σύστημα να αντικαθίστανται κάθε 18 μήνες ή όταν τα εξαρτήματα αυτά έχουν ηθαρεί. Αντικαταστήστε και τα δύο εξαρτήματα συγχρόνως, για ακόμα πιο βαθύ ξύρισμα με τον λιγότερο δυνατό ερεθισμό του δέρματος. (Πλέγμα ξυρίσματος και Κοπτικό σύστημα – αριθμός ανταλλακτικού 7000).

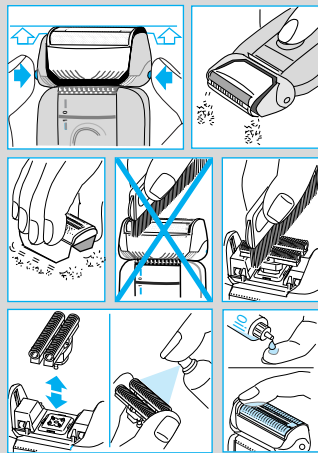

7000

## Σημείωση για την προστασία του περιβάλλοντος

Αυτή η συσκευή περιέχει επαναφορτιζόμενες μπαταρίες. Για την προστασία του περιβάλλοντος μην πετάξετε τη συσκευή στα οικιακά απορρίμματα όταν φτάσει το τέλος της χρήσιμης ζωής της. Η διάθεσή της μπορεί να πραγματοποιηθεί σε ένα από τα εξουσιοδοτημένα συνεργεία της Βιά'ο ή στα κατάλληλα σημεία συλλογής που παρέχονται στη χώρα σας.



Υποκείμενο σε αλλαγές χωρίς προειδοποίηση.

Το προϊόν αυτό έχει κατασκευαστεί σύμφωνα με τις Ευρωπαϊκές Οδηγίες EMε 89/336/ΕΟΚ και Χαμηλών Ηλεκτρικών Τάσεων 73/23/ΕΟΚ.



Ηλεκτρικές απαιτήσεις είναι τυπωμένες επάνω στη συσκευή.



# Deutsch

## Garantie

Als Hersteller übernehmen wir für dieses Gerät – nach Wahl des Käufers zusätzlich zu den gesetzlichen Gewährleistungsansprüchen gegen den Verkäufer – eine Garantie von 2 Jahren ab Kaufdatum. Innerhalb dieser Garantiezeit beseitigen wir nach unserer Wahl durch Reparatur oder Austausch des Gerätes unentgeltlich alle Mängel, die auf Material- oder Herstellungsfehlern beruhen. Die Garantie kann in allen Ländern in Anspruch genommen werden, in denen dieses Braun Gerät von uns autorisiert verkauft wird.

Von der Garantie sind ausgenommen: Schäden durch unsachgemäßen Gebrauch (Knickstellen an der Scherfolie, Bruch), normaler Verschleiß (z.B. Scherfolie oder Klingenblock) sowie Mängel, die den Wert oder die Gebrauchstauglichkeit des Gerätes nur unerheblich beeinflussen. Bei Eingriffen durch nicht von uns autorisierte Braun Kundendienstpartner sowie bei Verwendung anderer als Original Braun Ersatzteile erlischt die Garantie.

Im Garantiefall senden Sie das Gerät mit Kaufbeleg bitte an einen autorisierten Braun Kundendienstpartner. Die Anschrift für Deutschland können Sie kostenlos unter 00800/27 28 64 63 erfragen.

# English

## Guarantee

We grant 2 years guarantee on the product commencing on the date of purchase. Within the guarantee period we will eliminate, free of charge, any defects in the appliance resulting from faults in materials or workmanship, either by repairing or replacing the complete appliance as we may choose.

This guarantee extends to every country where this appliance is supplied by Braun or its appointed distributor.

This guarantee does not cover: damage due to improper use, normal wear and tear (e.g. shaver foil or cutter block) as well as defects that have a negligible effect on the value or operation of the

appliance. The guarantee becomes void if repairs are undertaken by unauthorised persons and if original Braun parts are not used.

To obtain service within the guarantee period, hand in or send the complete appliance with your sales receipt to an authorised Braun Customer Service Centre.

## For UK only:

This guarantee in no way affects your rights under statutory law.

# Français

## Garantie

Nous accordons une garantie de 2 ans sur ce produit, à partir de la date d'achat. Pendant la durée de la garantie, Braun prendra gratuitement à sa charge la réparation des vices de fabrication ou de matière en se réservant le droit de décider si certaines pièces doivent être réparées ou si l'appareil lui-même doit être échangé.

Cette garantie s'étend à tous les pays où cet appareil est commercialisé par Braun ou son distributeur exclusif.

Cette garantie ne couvre pas: les dommages occasionnés par une utilisation inadéquate, l'usure normale (par exemple, grille et bloc-couteaux) ainsi que les défauts d'usures qui ont un effet négligeable sur la valeur ou l'utilisation de l'appareil. Cette garantie devient caduque si des réparations ont été effectuées par des personnes non agréées par Braun et si des pièces de rechange ne provenant pas de Braun ont été utilisées.

Pour toute réclamation intervenant pendant la période de garantie, retournez ou rapportez l'appareil ainsi que l'attestation de garantie à votre revendeur ou à un Centre Service Agréé Braun.

Appelez au 08.10.30.97.80 (ou se référez à <http://www.braun.com/global/contact/servicepartners/europe.country.html>) pour connaître le Centre Service Agréé Braun le plus proche de chez vous.

## Clause spéciale pour la France

Outre la garantie contractuelle exposée ci-dessus, nos clients bénéficient de la garantie légale des vices cachés prévue aux articles 1641 et suivants du Code civil.

## Español

### Garantía

Braun concede a este producto 2 años de garantía a partir de la fecha de compra. Dentro del periodo de garantía, subsanaremos, sin cargo alguno, cualquier defecto del aparato imputable tanto a los materiales como a la fabricación, ya sea reparando, sustituyendo piezas, o facilitando un aparato nuevo según nuestro criterio.

La garantía no ampara averías por uso indebido, funcionamiento a distinto voltaje del indicado, conexión a un enchufe inadecuado, rotura, desgaste normal (p.ej. la lámina o bloque de cuchillas) por el uso que causen defectos o una disminución en el valor o funcionamiento del producto.

La garantía perderá su efecto en caso de ser efectuadas reparaciones por personas no autorizadas, o si no son utilizados recambios originales de Braun.

La garantía solamente tendrá validez si la fecha de compra es confirmada mediante la factura o el albarán de compra correspondiente.

Esta garantía tiene validez en todos los países donde este producto sea distribuido por Braun o por un distribuidor asignado por Braun.

En caso de reclamación bajo esta garantía, diríjase al Servicio de Asistencia Técnica de Braun más cercano.

### Solo para España

Servicio al consumidor: Para localizar a su Servicio Braun más cercano o en el caso de que tenga Vd. alguna duda referente al funcionamiento de este producto, le rogamos contacte con el teléfono de este servicio 901 11 61 84.

## Português

### Garantia

Braun concede a este produto 2 anos de garantia a partir da data de compra.

Dentro do período de garantia qualquer defeito do aparelho, devido aos materiais ou ao seu fabrico, será reparado, substituindo peças ou trocando por um aparelho novo segundo o nosso critério, sem qualquer custo.

A garantia não cobre avarias por utilização indevida, funcionamento a voltagem diferente da indicada, ligação a uma tomada de corrente eléctrica incorrecta, ruptura, normal utilização e desgaste (ex: rede e bloco de lâminas) por utilização que causem defeitos ou diminuição da qualidade de funcionamento do produto. A garantia perderá o seu efeito no caso de serem efectuadas reparações por pessoas não autorizadas ou se não forem utilizados acessórios originais Braun.

A garantia só é válida se a data de compra fôr confirmada pela apresentação da factura ou documento de compra correspondente.

Esta garantia é válida para todos os países onde este produto seja distribuído por Braun ou por um distribuidor Braun autorizado.

No caso de reclamação ao abrigo de garantia, dirija-se ao Serviço de Assistência Técnica Oficial Braun mais próximo.

### Só para Portugal

Apoio ao consumidor: Para localizar o seu Serviço Braun mais próximo ou no caso de surgir alguma dúvida relativamente ao funcionamento deste produto, contacte por favor este serviço pelo telefone 808 20 00 33.

## Italiano

### Garanzia

Braun fornisce una garanzia valevole per la durata di 2 anni dalla data di acquisto.

Nel periodo di garanzia verranno eliminati, gratuitamente, i guasti dell'apparecchio conseguenti a difetti di fabbrica o di materiali, sia riparando il prodotto sia sostituendo, se necessario, l'intero apparecchio.

Tale garanzia non copre: i danni derivanti dall'uso improprio del prodotto, la normale usura (ad esempio di lamina o blocco coltelli) conseguente al funzionamento dello stesso, i difetti che hanno un effetto trascurabile sul valore o sul funzionamento dell'apparecchio.

La garanzia decade se vengono effettuate riparazioni da soggetti non autorizzati o con parti non originali Braun.

Per accedere al servizio durante il periodo di garanzia, è necessario consegnare o far pervenire il prodotto integro, insieme allo scontrino di acquisto, ad un centro di assistenza autorizzato Braun.

Contattare il numero 02/6678623 per avere informazioni sul Centro di assistenza autorizzato Braun più vicino.

## Nederlands

### Garantie

Op dit product verlenen wij een garantie van 2 jaar geldend vanaf datum van aankoop. Binnen de garantieperiode zullen eventuele fabricagefouten en/of materiaalfouten gratis door ons worden verholpen, hetzij door reparatie, vervanging van onderdelen of omruilen van het apparaat.

Deze garantie is van toepassing in elk land waar dit apparaat wordt geleverd door Braun of een officieel aangestelde vertegenwoordiger van Braun.

Beschadiging ten gevolge van onoordeelkundig gebruik, normale slijtage (bijv. aan scheerblad of messenblok) en gebreken die de werking of waarde van het apparaat niet noemenswaardig beïnvloeden vallen niet onder de garantie. De garantie vervalt bij reparatie door niet door ons erkende service-afdelingen en/of gebruik van niet originele Braun onderdelen.

Om gebruik te maken van onze service binnen de garantieperiode, dient u het complete apparaat met uw aankoopbewijs af te geven of op te sturen naar een geautoriseerd Braun Customer Service Centre.

Bel 0800-gillette voor een Braun Customer Service Centre bij u in de buurt.

## Dansk

### Garanti

Braun yder 2 års garanti på dette produkt gældende fra købsdatoen. Inden for garanti-perioden vil Braun for egen regning afhjælpe fabriktions- og materialefejl efter vort skøn gennem reparation eller ombytning af apparatet. Denne garanti gælder i alle lande, hvor Braun er repræsenteret.

Denne garanti dækker ikke skader opstået ved fejlbetjening, normalt slid (fx skærebled og lamelkniv) samt fejl, som har ringe effekt på apparatets værdi eller funktionsdygtighed. Apparatets bortfalder ved reparationer udført af andre end de af Braun anviste reparatører og hvor originale Braun reservedele ikke er anvendt.

Ved service inden for garantiperioden afleveres eller indsendes hele apparatet sammen med købsbevis til et autoriseret Braun Service Center.

Ring 7015 0013 for oplysning om nærmeste Braun Service Center.

## Norsk

### Garanti

Vi gir 2 års garanti på produktet gjeldende fra kjøpsdato.

I garantitiden vil vi gratis rette eventuelle fabriktasjons- eller materialfeil, enten ved reparasjon eller om vi finner det hensiktsmessig å bytte hele produktet.

Denne garanti er gjeldig i alle land der Braun eller Brauns distributør selger produktet.

Denne garantien dekker ikke: skader på grunn av feil bruk, normal slitasje (f.eks. på skjærebled eller lamelkniven) eller skader som har ubetydelig effekt på produktets verdi og virkemåte sitat slutt. Garantien bortfaller dersom reparasjoner utføres av ikke autorisert person eller hvis andre enn originale Braun reservedeler benyttes.

For service i garantitiden skal hele produktet leveres eller sendes sammen med kopi av kjøpskvittering til nærmeste autoriserte Braun Serviceverksted.

Ring 88 02 55 03 for å bli henvist til nærmeste autoriserte Braun serviceverksted.

## NB

For varer kjøpt i Norge har kunden garanti i henhold til NEL's Leveringsbetingelser.

## Svenska

### Garanti

Vi garanterar denna produkt för två år från och med inköpsdatum. Under garantitiden kommer vi utan kostnad, att avhjälpa alla brister i apparaten som är hänförliga till fel i material eller utförande, genom att antingen reparera eller byta ut hela apparaten efter eget gottfinnande.

Denna garanti gäller i alla länder där denna apparat levereras av Braun eller deras auktoriserade återförsäljare.

Denna garanti gäller inte: skada på grund av felaktig användning, normalt slitage (t.ex. skärblad och saxhuvud) eller skador som har en försumbar effekt på värdet eller apparatens funktion. Garantin upphör att gälla om reparationer utförs av icke behörig person eller om Brauns originaldelar inte används.

För att erhålla service under garantitiden skall den kompletta apparaten lämnas in tillsammans med inköpskvittot, till ett auktoriserat Braun verkstad.

Ring 020-21 33 21 för information om närmaste Braun verkstad.

## Suomi

### Takuu

Tälle tuotteelle myönnämme 2 vuoden takuun ostopäivästä lukien Suomessa voimassa olevien alan takuehtojen TE90 mukaan. Takuuaikana korvataan velloituksetta kaikki viat, jotka aiheutuvat materiaali- tai valmistusvirheestä. Korvaus tapahtuu harkintamme mukaan korjaamalla, vaihtamalla viallinen osa tai vaihtamalla koko laite uuteen. Takuu on voimassa kaikkialla maailmassa sillä edellytyksellä, että laitetta myydään ko. maassa Braunin tai virallisen maahantuojan toimesta.

Takuun piiriin eivät kuulu viat, jotka johtuvat virheellisestä käytöstä tai normaalista kulumisesta (esim. teräverkko tai leikkuuterä). Takuu ei myöskään kata sellaisia vikoja, jotka eivät merkittävästi vaikuta laitteen arvoon tai toimintaan. Takuun voimassaolo lakkaa, jos laitetta korjataan muualla kuin valtuutetussa Braun-huoltoliikkeessä tai jos laitteessa käytetään muita kuin alkuperäisiä varaosia.

Yksilöity ostokuitti riittää takuun voimassaolon osoittamiseksi.

Lisätietoa takuuseen liittyvistä asioista saa asiakaspalvelukeskuksestamme numerosta 020-377 877.

## Ελληνικά

### Εγγύηση

Παραχωρούμε δύο χρόνια εγγύηση, στο προϊόν, ξεκινώντας από την ημερομηνία αγοράς. Μέσα στην περίοδο εγγύησης καλύπτουμε, χωρίς χρέωση, οποιαδήποτε ελάττωμα προερχόμενο από κακή κατασκευή ή κακής ποιότητας υλικό, είτε επισκευάζοντας είτε αντικαθιστώντας ολόκληρη τη συσκευή σύμφωνα με την κρίση μας. Αυτή η εγγύηση ισχύει σε όλες τις χώρες που πωλούνται τα προϊόντα Braun.

Αυτή η εγγύηση δεν καλύπτει: ζημιά που να οφείλεται σε λανθασμένη χρήση, σε φθορά από φυσιολογική χρήση (π.χ. πλέγμα ή μαχαίρι) όπως και ζημιές που έχουν αμελητέα επίδραση στην αξία ή στη χρήση της συσκευής. Η εγγύηση ακυρώνεται αν έχουν γίνει επισκευές από μη εξουσιοδοτημένα άτομα ή δεν έχουν χρησιμοποιηθεί γνήσια ανταλλακτικά Braun.

Για να επιτύχετε σέρβις μέσα στην περίοδο της εγγύησης, παραδώστε ή στείλτε την συσκευή με την απόδειξη αγοράς σε ένα Εξουσιοδοτημένο Κατάστημα Σέρβις της Braun.

Καλέστε στο 01-9478700 για να πληροφορηθείτε για το πλησιέστερο Εξουσιοδοτημένο Κατάστημα Σέρβις της Braun.